

**DELTA** 

**ICONIQ**

**PT MANUAL DE INSTRUÇÕES 02**  
**ES MANUAL DE INSTRUCCIONES 16**  
**EN INSTRUCTIONS MANUAL 30**  
**FR MODE D'EMPLOI 44**  
**DE BEDIENUNGSANLEITUNG 58**  
**IT MANUALE DI ISTRUZIONI 72**  
**PL INSTRUKCJA OBSŁUGI 86**

# PT

## MÁQUINA DE CAFÉ EXPRESSO ICONIQ MANUAL DE INSTRUÇÕES

As precauções de segurança fazem parte do aparelho.  
Leia atentamente este manual antes de utilizar o equipamento.  
Guarde-o para referência futura.

### ÍNDICE

1. SALVAGUARDAS IMPORTANTES	03
2. CONHECER A SUA MÁQUINA DE CAFÉ	05
3. ESPECIFICAÇÕES TÉCNICAS	05
4. PRIMEIRA UTILIZAÇÃO	06
5. EXTRAIR EXPRESSO OU CAFÉ LONGO	07
6. EXTRAIR BEBIDA LONGA	08
7. PROGRAMAR VOLUMES	09
8. REPOR DEFINIÇÕES DE FÁBRICA	10
9. MODO POUPANÇA DE ENERGIA	10
10. DESCALCIFICAÇÃO	11
11. ALERTAS E ALARMES	12
12. LONGO PERÍODO DE INATIVIDADE	12
13. RESOLUÇÃO DE PROBLEMAS	13
14. LIMPEZA E MANUTENÇÃO	14
15. ENERGIA E AMBIENTE	14

## SALVAGUARDAS IMPORTANTES

Este manual também está disponível em formato PDF em [mydeltaq.com](http://mydeltaq.com)

Leia atentamente todas as instruções. Este manual fornece indicações importantes sobre a segurança na instalação e utilização do equipamento.

**Nota: Equipamento para uso exclusivamente doméstico.  
Guarde este manual em local adequado para referência futura.**

Ao fabricante reserva-se o direito de modificar o manual sem obrigação de atualizar as edições anteriores, salvo casos excepcionais. Utilizar a máquina numa superfície horizontal, estável, resistente ao calor e afastada de fontes de calor ou salpicos de água.

- Confirme se a tensão de saída da tomada elétrica corresponde à tensão (voltagem) indicada na etiqueta de classificação da sua máquina de café. Ligue o equipamento apenas a tomadas elétricas com ligação à terra.
- Não coloque o equipamento em funcionamento se o cabo ou a tomada se apresentarem danificados ou avariados. Entre em contacto com a **Linha de Serviço ao Cliente (00 800 20 50 20 50)**.
- Se o cabo de alimentação estiver danificado o mesmo deverá ser substituído pelo fabricante, pelo fornecedor de serviços ou por uma pessoa com competências semelhantes de modo a amenizar os riscos.
- Em caso de emergência: retire imediatamente a ficha elétrica da tomada.
- Não deixe o cabo elétrico pendurado sobre uma mesa ou balcão. Não deixe que o cabo elétrico entre em contacto direto com superfícies quentes.
- Para desligar, retire a ficha elétrica da respetiva tomada. Segure sempre a ficha. Nunca exerça força no cabo.
- Não deixe o equipamento ligado sem vigilância.
- Enquanto estiver a ser utilizada, a máquina de café não deverá ser colocada dentro de um armário.
- Antes de proceder à limpeza ou à manutenção, retire a ficha da tomada de alimentação e deixe o aparelho arrefecer.
- Não coloque o equipamento próximo ou sobre um fogão a gás ou elétrico quente, nem dentro de um forno aquecido.
- Proteja o aparelho dos efeitos da luz solar direta, do contato prolongado com salpicos de água e da humidade.
- A fim de proteger as pessoas do fogo, choque elétrico e ferimentos, não mergulhe o cabo, ficha elétrica ou o equipamento em água ou outro líquido.
- Caso seja necessária uma extensão, use apenas com ligação à terra.
- Não toque no cabo elétrico com as mãos molhadas ou húmidas.
- Não utilize o equipamento no exterior, ou exposto a agentes atmosféricos (chuva, sol e outros).
- Este aparelho foi concebido para ser utilizado apenas no interior e em condições de temperatura não extrema.
- Este equipamento está concebido apenas para utilização doméstica e casos semelhantes, tais como:
  - cozinhas coletivas em estabelecimentos comerciais, escritórios e outros locais de trabalho;
  - habitações rurais;
  - por clientes em hotéis, motéis e outros ambientes residenciais do mesmo tipo;
  - em alojamentos de tipo quartos de hóspedes.
- Encha o depósito só com água potável fria. Nunca encha o depósito de água com leite, óleo/azeite ou outros líquidos similares.
- Esvazie o depósito de água caso a máquina não seja usada durante um longo período de tempo.
- Não coloque os dedos no porta-cápsulas, pode causar queimaduras.
- Não colocar os dedos no bico de extração durante a preparação das bebidas.
- Limpe todas as peças destacáveis com água. As superfícies exteriores do equipamento devem ser limpas com um pano húmido.
- Esvaziar e lavar diariamente o depósito de cápsulas usadas e a bandeja de recolha de pingos.

- Não utilizar a máquina sem a bandeja de recolha de pingos e respetiva grelha, exceto quando for utilizada uma chávena muito alta, para evitar o derrame de líquidos para as superfícies circundantes.
- Não desligar a máquina durante o ciclo da descalcificação.
- Não desmontar a máquina e não cobrir quaisquer aberturas.
- Deverá existir uma vigilância apertada quando o equipamento elétrico for utilizado por ou junto a crianças.
- Este aparelho pode ser utilizado por crianças a partir dos 8 anos de idade e por pessoas com capacidades físicas, sensoriais ou mentais reduzidas ou pessoas com falta de experiência ou conhecimento, desde que sob supervisão ou aos quais tenham sido dadas informações de como utilizar o equipamento de forma segura e que consigam entender os riscos envolvidos.
- As crianças não devem brincar com este equipamento. A limpeza e manutenção não devem ser feitas por crianças sem supervisão.
- Manter a máquina e o cabo fora do alcance de crianças com idades inferiores a 8 anos.
- Os equipamentos podem ser utilizados por pessoas com capacidades físicas, sensoriais ou mentais reduzidas desde que sob supervisão ou aos quais tenham sido dadas informações de como utilizar o equipamento de forma segura e que consigam entender os riscos envolvidos.  
As crianças não devem brincar com este equipamento.

**Nota: O não cumprimento das salvaguardas, poderá comprometer a segurança do equipamento e do seu utilizador.**

- A utilização de acessórios não recomendados pelo fabricante do equipamento poderá causar um incêndio, choque elétrico ou ferimentos em pessoas.
- No caso de avaria e/ou mau funcionamento do equipamento desligue-o da corrente elétrica e não tente repará-lo pessoalmente.  
Contacte a **Linha de Serviço ao Cliente (00 800 20 50 20 50)**.

- No momento da primeira utilização é possível que o equipamento emita algum odor causado pelos materiais de isolamento e pelos elementos sujeitos a aquecimento. Este inconveniente desaparece em poucos minutos.
- Algumas máquinas poderão apresentar sinais de utilização prévia, devido aos rigorosos testes de controlo de qualidade.
- Uma instalação errada poderá causar danos materiais, aos quais o fabricante não poderá ser considerado responsável.
- O fabricante não poderá ser considerado responsável por eventuais danos derivados de utilizações impróprias, erróneas ou irracionais.
- Em caso de utilização indevida ou não cumprimento das instruções de utilização, o fabricante declina quaisquer responsabilidades e anulará a respectiva garantia.
- Este equipamento foi desenvolvido para extrair bebidas através da utilização de cápsulas Delta Q. A qualidade Delta Q está garantida quando as cápsulas Delta Q são usadas em equipamentos Delta Q.
- As máquinas e as cápsulas que compõem o sistema Delta Q foram desenvolvidas e testadas para garantir a extração do expresso perfeito. A utilização de cápsulas Delta Q assegura uma perfeita compatibilidade com os equipamentos Delta Q, minimizando problemas técnicos que daí possam advir e, bem assim, garantindo os parâmetros de qualidade de um expresso Delta Q.  
Eventuais danos nos equipamentos Delta Q que possam ocorrer pela utilização de outra tipologia de cápsulas poderão, em determinadas circunstâncias, ter de ser assumidos, integral e exclusivamente, pelo utilizador.

## CONHECER A SUA MÁQUINA DE CAFÉ

1. Interface tátil
2. Porta-cápsulas
3. Alavanca
4. Depósito de cápsulas usadas
5. Bandeja para apoio de châvenas
6. Depósito de líquidos da bandeja
7. Depósito de líquidos
8. Bico de extração
9. Cabo elétrico
10. Ficha elétrica
11. Depósito de água

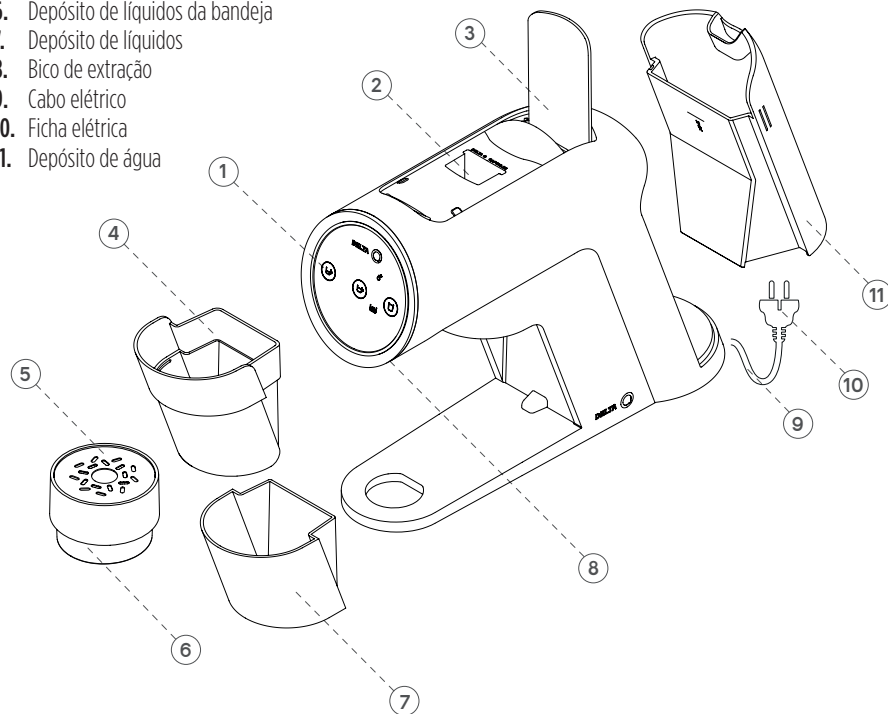

## INTERFACE TÁCTIL

**DELTA** Botão ON/OFF

Botão Espresso

Botão Café Longo

Botão Bebidas Longas

Descalcificação/Sistema de Limpeza

Depósito de Cápsulas Usadas

## ESPECIFICAÇÕES TÉCNICAS

Modelo: ICONIQ

Consumíveis: Cápsulas Delta Q

Dimensões: L: 122 mm A: 285 mm P: 393 mm

Peso aproximado: 3,5 kg

Capacidade do depósito de água: 800 ml

Capacidade do depósito de cápsulas usadas: 10 cápsulas

Potência: 1200 W

Voltagem: 220 - 240 V

Frequência: 50 - 60 Hz

## ANTES DE UTILIZAR - PRIMEIRA UTILIZAÇÃO

A primeira utilização é executada uma única vez. A máquina pode fazer barulho devido ao circuito de água estar vazio.

1.



- Ligue a ficha elétrica à tomada.  
O botão café longo fixa em Laranja.

2.

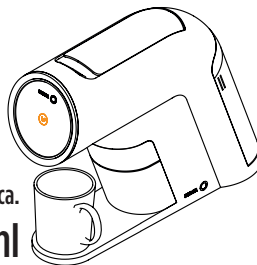

- Coloque uma caneca (min. 250 ml) por baixo do bico de extração, retire a bandeja de apoio de chávenas para o lado.

Coloque uma caneca.

> 250 ml

3.



**NÃO INSIRA CÁPSULA**

+3 sec



- Pressione o botão café longo até a máquina iniciar o processo de limpeza (sistema de limpeza pisca laranja).



1 Min. 20 Sec. (aprox.)

A limpeza para automaticamente.

4.



Aquecimento

- Assim que o processo de limpeza terminar, a máquina começa o aquecimento (os botões de extração piscam sequencialmente aproximadamente 30 segundos). Os botões de extração fixam em branco, a máquina está pronta a usar.

## EXTRAIR UM EXPRESSO OU UM CAFÉ LONGO

1.

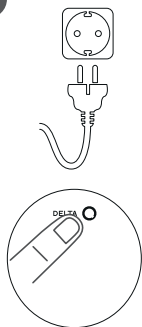

- Ligue a ficha elétrica à tomada.
- Para ligar a máquina, toque no logo Delta Q.

A máquina inicia o aquecimento, os botões de extração piscam sequencialmente (aprox. 30 segundos).  
Os botões de extração fixam em branco, a máquina está pronta a usar.

2.

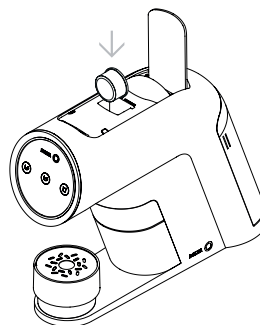

- Levante a alavanca e insira uma cápsula Delta Q no orifício do porta-cápsulas.
- Baixe a alavanca.

3.



- Coloque uma chávena de café por baixo do bico de extração.  
Caso a bandeja de apoio de chávenas esteja para baixo, rode a bandeja no sentido anti-horário até sentir que está encaixado.

4.

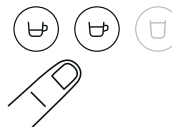

- Toque no botão expresso ou botão café longo para dar início à extração da bebida pretendida. A extração para automaticamente.
- Levante a alavanca na totalidade para libertar a cápsula para o depósito de cápsulas usadas (capacidade máxima de 10 cápsulas). Retire a chávena.

**Nota:** Durante a extração da bebida pode parar o processo tocando no botão de extração. Se desejar extrair mais quantidade de bebida toque novamente no botão de extração.

## EXTRAIR UMA BEBIDA LONGA

**Nota:** Sempre que alterar a tipologia de bebida (expresso | café longo e bebidas longas) deverá realizar a ação de purga (ver: pág. 10).

1.

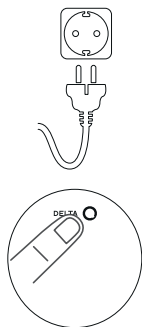

- Ligue a ficha elétrica à tomada.
- Para ligar a máquina, toque no logo Delta Q.

A máquina inicia o aquecimento, os botões de extração piscam sequencialmente (aprox. 30 segundos).  
Os botões de extração fixam em branco, a máquina está pronta a usar.

2.

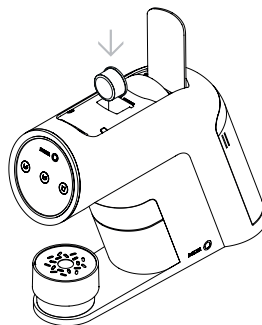

- Levante a alavanca e insira uma cápsula Delta Q no orifício do porta-cápsulas.
- Baixe a alavanca.

3.

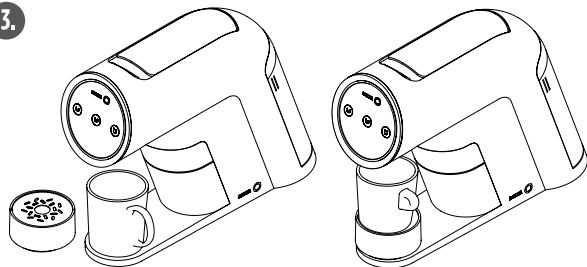

- Coloque uma caneca (com capacidade superior a 180 ml) em cima da bandeja de chávenas e por baixo do bico de extração. Caso a bandeja de apoio de chávenas esteja para cima, rode a bandeja no sentido horário ou retire a bandeja para o lado.

4.



- Toque no botão bebidas longas para dar início à extração da bebida pretendida. A extração para automaticamente.
- Levante a alavanca na totalidade para libertar a cápsula para o depósito de cápsulas usadas (capacidade máxima de 10 cápsulas). Retire a caneca.

**Nota:** Durante a extração da bebida pode parar o processo tocando no botão de extração. Se desejar extrair mais quantidade de bebida toque novamente no botão de extração.



## PROGRAMAR VOLUMES

### Programar o botão expresso ou café longo

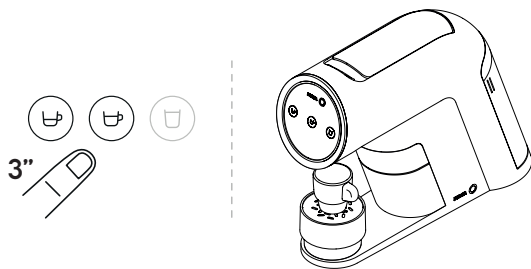

- **Insira uma cápsula Delta Q no orifício do porta-cápsulas.**  
Coloque uma chávena de café.  
Pressione o botão expresso ou café longo durante 3 segundos, o botão expresso ou café longo fica a piscar, os restantes botões de extração apagam-se (1).
- **Toque no botão expresso ou café longo para dar início à extração.**  
Toque novamente para parar a extração do volume desejado.  
O botão programado pisca 3 vezes para confirmar a programação.  
O equipamento memoriza o volume e passará a extrair o mesmo até que nova programação seja definida (2).

**Nota:** (1) Se o utilizador não tocar no botão expresso ou café longo ao fim de 1 minuto, o equipamento irá regressar automaticamente ao modo “pronto a usar”.

(2) Se não tocar no botão expresso ou café longo para finalizar a operação, o equipamento irá automaticamente assumir o volume máximo de 75 ml.

### Programar o botão bebidas longas

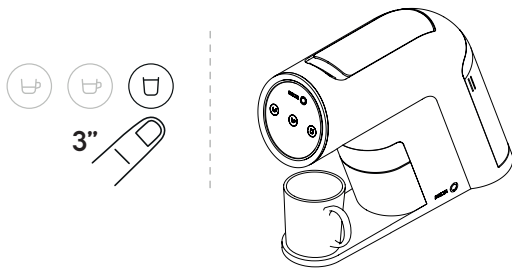

- **Insira uma cápsula Delta Q no orifício do porta-cápsulas.**  
Coloque uma caneca (com capacidade superior a 180 ml).  
Pressione o botão bebidas longas durante 3 segundos, o botão bebidas longas fica a piscar, os restantes botões de extração apagam-se (1).
- **Toque no botão bebidas longas para dar início à extração.**  
Toque novamente para parar a extração na dosagem desejada.  
O botão bebidas longas pisca 3 vezes para confirmar a programação.  
O equipamento memoriza o volume e passará a extrair o mesmo até que nova programação seja definida (2).

**Nota:** (1) Se o utilizador não tocar no botão bebidas longas ao fim de 1 minuto, o equipamento irá regressar automaticamente ao modo “pronto a usar”.

(2) Se não tocar no botão bebidas longas para finalizar a operação, o equipamento irá automaticamente assumir o volume máximo de 200 ml.

## REPOR DEFINIÇÕES DE FÁBRICA

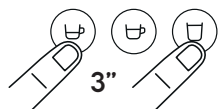

- Pressione os botões expresso e bebidas longas durante 3 segundos. Todos os botões de extração piscam 3 vezes para confirmação. A máquina desliga-se automaticamente. A máquina retorna à primeira utilização (pág. 6).

## MODO POUPANÇA DE ENERGIA

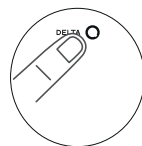

- A máquina desliga-se automaticamente após 3 minutos de inatividade.

Se desejar, poderá sempre desligar a máquina tocando no logo Delta Q.

## PURGA



### NÃO INSIRA CÁPSULAS

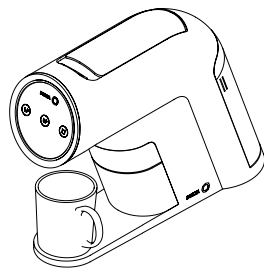

A realização frequente da operação de “Purga” garante maior qualidade nas bebidas extraídas e uma correta manutenção do equipamento.

- Coloque uma caneca (com capacidade superior a 180 ml). Sem inserir qualquer cápsula, toque no botão bebidas longas para dar início à limpeza. A extração para automaticamente.

Os botões de extração fixam em branco, a máquina está pronta a usar.

## DESCALCIFICAÇÃO

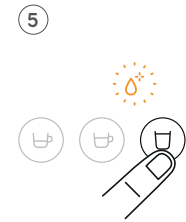
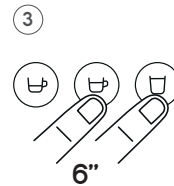
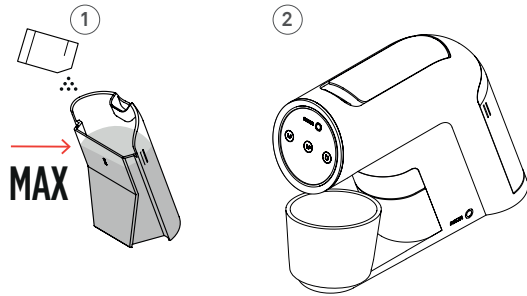

É recomendado que realize a descalcificação do equipamento de 1000 em 1000 extrações. O alerta de descalcificação é automático. O ícone de descalcificação fixa em laranja. Todos os botões de extração permanecem fixos em branco.

Evite o contacto do produto descalcificante com olhos, pele, máquina e superfícies em redor desta.

### PASSO 1

**Nota:** Não coloque cápsula para efetuar a descalcificação.

- Remova o depósito de cápsulas usadas e proceda à sua limpeza. Dissolva uma saqueta de descalcificante Delta Q com 800 ml de água. Verta a solução no depósito de água até à marca "MAX" (1).
- Coloque um recipiente com capacidade superior a 600 ml (2).
- Pressione ao mesmo tempo o botão café longo e o botão bebidas longas durante 6 segundos (3).
- Toque no botão bebidas longas para iniciar a descalcificação.

### PASSO 2

Assim que a descalcificação estiver terminada nesta fase, o botão bebidas longas fixa em branco e o ícone de descalcificação pisca laranja (4).

- Remova o depósito de cápsulas usadas e proceda à sua limpeza. Lave o depósito de água e volte a enchê-lo até à marca "MAX". Toque no **botão bebidas longas** para retornar à descalcificação (5). Quando a descalcificação finalizar todos os botões de extração fixam em branco e o ícone de descalcificação apaga-se. A descalcificação está completa.

## ALERTAS E ALARMES

**Depósito de cápsulas usadas cheio**

O ícone do depósito de cápsulas usadas pulsa laranja. Remova o depósito de cápsulas usadas e proceda à sua limpeza.

**Depósito de cápsulas usadas fora do sítio**

O ícone do depósito de cápsulas usadas fixa laranja.

**Avaria no sensor da temperatura**

Todos os botões de extração fixam em laranja.



Os ícones descalcificação e depósito de cápsulas usadas fixam em laranja.



A máquina não reage.

**RESOLUÇÃO DO PROBLEMA**

Por favor, desligue o equipamento e volte a ligá-lo após 2 minutos.

Se o problema persistir, contacte a **Linha de Serviço ao Cliente**.

**Descalcificação**

Descalcificação/Sistema de limpeza fixa em laranja.



Os botões de extração permanecem fixos em branco. O alerta de descalcificação é automático.



A máquina pode continuar a ser utilizada.

**RESOLUÇÃO DO PROBLEMA**

Deve efetuar a descalcificação (pág. 11).

## LONGO PERÍODO DE INACTIVIDADE

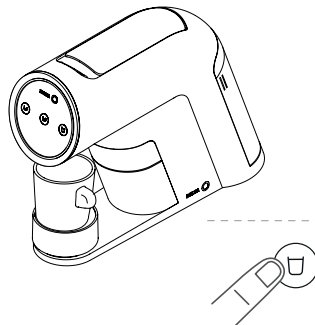
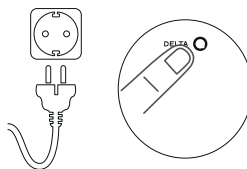
**NÃO INSIRA CÁPSULAS**

- Remova o depósito de água. Encha-o até à marca do limite de máximo. Coloque-o na posição inicial. Certifique-se de que o depósito ficou bem colocado.

- Ligue a ficha elétrica à tomada.

- Para ligar a máquina, toque no logo Delta Q.

A máquina inicia o aquecimento, os botões de extração piscam sequencialmente (aprox. 30 segundos). Os botões de extração fixam em branco, a máquina está pronta a usar.

- Coloque uma caneca (com capacidade superior a 180 ml). Sem inserir qualquer cápsula, toque no botão bebidas longas para dar início à limpeza, repita este passo três vezes.

## RESOLUÇÃO DE PROBLEMAS

1. A máquina não liga.	. Verifique se ligou a ficha elétrica à tomada. . Verifique a rede elétrica ou a tomada.
2. A máquina não inicia e tem o botão café longo fixo em laranja.	. Veja o capítulo “Primeira utilização” (pág. 6).
3. A alavanca não fecha completamente.	. Verifique se existe alguma cápsula retida no interior do grupo de extração. Abra e feche a alavanca novamente até verificar que o grupo de extração se encontra livre e desbloqueado.
4. A máquina desliga-se.	. Para economizar energia, a máquina desliga-se após 3 minutos de inatividade. . Veja o capítulo “ Modo poupança de energia” (pág. 10).
5. A cápsula encrava dentro do porta-cápsulas.	. Verifique se o depósito de cápsulas usadas está cheio. Caso necessário despeje-o e volte a colocar o depósito vazio na posição inicial.
6. A máquina não extrai café ou a extração tem pouco volume.	. Verifique se o depósito de água tem água e se está bem encaixado. . Reponha as definições de fábrica.
7. O interface não funciona. Não há qualquer reação após interação, LEDs desligados, após carregar num botão a ação da máquina não é a esperada.	. Contacte a <b>Linha de Serviço ao Cliente</b> .
8. Todos os botões de extração fixam em laranja. Os ícones descalcificação e depósito de cápsulas usadas fixam a laranja. A máquina não reage.	. Por favor, desligue o equipamento e volte a ligá-lo após 2 minutos. Se o problema persistir, contacte a <b>Linha de Serviço ao Cliente</b> .
9. O ícone descalcificação está fixo em laranja. Os botões de extração permanecem fixos em branco.	. Descalcificação necessária, a máquina pode continuar a ser utilizada. . Veja o capítulo “ Descalcificação” (pág. 11).

## LIMPEZA E MANUTENÇÃO

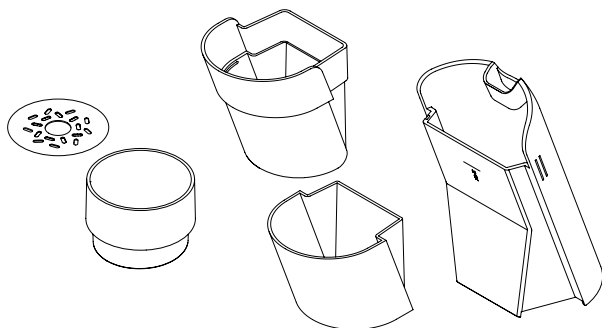

**Aviso:** Confirme que desligou o equipamento da corrente elétrica antes de o limpar. Para evitar choques elétricos, não mergulhe o cabo, ficha ou o equipamento em água ou outro líquido. Não use nenhum agente de limpeza abrasivo ou com solventes.

- Esvazie com frequência o depósito de cápsulas usadas e o depósito de líquidos.
- O depósito de cápsulas usadas e o de líquidos devem ser lavados em água quente e secos com um pano macio.
- O depósito de água deve ser lavado em água corrente e limpo com um pano seco.
- A bandeja para apoio de chávenas e o depósito de líquidos da bandeja devem ser lavados em água quente e limpos com um pano seco.
- Limpe o interface tátil com um pano seco.
- Limpe as superfícies exteriores do equipamento com um pano húmido.
- Nunca deverá submergir o equipamento em água.

## ENERGIA E AMBIENTE

A Delta Q está empenhada em conceber e produzir máquinas inovadoras de elevado desempenho e fácil utilização.

Para melhorar o desempenho energético da máquina foram introduzidas melhorias e funções que visam a redução do consumo energético.



Esta máquina está em conformidade com a Diretiva Europeia 2012/19/CE. A embalagem e a máquina contém materiais recicláveis.

- Não elimine os equipamentos elétricos como lixo doméstico, utilize a recolha seletiva. Contacte as autoridades locais para obter informação sobre sistemas de recolha disponíveis.
- Ao substituir equipamentos elétricos obsoletos por novos, o vendedor está legalmente obrigado a recolher o equipamento elétrico obsoleto para eliminação, isento de quaisquer encargos.

A Delta Q preocupa-se com a reciclagem das cápsulas usadas. Consulte o nosso Website: [mydeltaq.com](http://mydeltaq.com) para obter mais informações sobre como reciclar cápsulas usadas Delta Q ou contacte a **Linha de Serviço ao Cliente (00 800 20 50 20 50)**.



# ES

## MÁQUINA DE CAFÉ ESPRESSO ICONIQ

### MANUAL DE INSTRUCCIONES

Las precauciones de seguridad forman parte del aparato.  
Lea detenidamente este manual antes de utilizar el equipo.  
Consérvelo para futuras consultas.

## ÍNDICE

1. ADVERTENCIAS IMPORTANTES	17
2. CONOCER SU MÁQUINA DE CAFÉ	19
3. INFORMACIÓN TÉCNICA	19
4. PRIMER USO	20
5. EXTRAER UN ESPRESSO O UN CAFÉ LARGO	21
6. EXTRAER UNA BEBIDA LARGA	22
7. PROGRAMAR EL VOLUMEN	23
8. RESTABLECER LOS VALORES DE FÁBRICA	24
9. MODO DE AHORRO DE ENERGÍA	24
10. DESCALCIFICACIÓN	25
11. ALERTA Y ALARMAS	26
12. LARGO PERIODO DE INACTIVIDAD	26
13. RESOLUCIÓN DE PROBLEMAS	27
14. LIMPIEZA Y MANTENIMIENTO	28
15. ENERGÍA Y MEDIOAMBIENTE	28



## ADVERTENCIAS IMPORTANTES

Este manual de instrucciones también está disponible en formato PDF en [mydeltaq.com](http://mydeltaq.com)

Lea detenidamente todas las instrucciones.

Este manual proporciona indicaciones importantes sobre la seguridad en la instalación y el uso del equipo.

### Nota: Equipo para uso doméstico exclusivo.

El fabricante se reserva el derecho de modificar el manual sin obligación de actualizar las ediciones anteriores, salvo en casos excepcionales.

Utilice la máquina sobre una superficie horizontal, estable y resistente al calor, alejada de fuentes de calor o salpicaduras de agua.

- Asegúrese de que la tensión de salida de la toma eléctrica corresponde a la tensión indicada en la placa de características de su máquina de café. Conecte el equipo solo a tomas eléctricas con conexión a tierra.
- No ponga el equipo en funcionamiento si el cable o la toma se encuentran dañados o averidos. Póngase en contacto con el **Servicio de Atención al Cliente**.
- Si el cable de alimentación está dañado, deberá ser sustituido por el fabricante, su agente de servicio o personas con calificación similar para evitar peligros.
- En caso de emergencia, retire inmediatamente el enchufe de la toma eléctrica.
- No deje el cable eléctrico colgado sobre una mesa o barra. No deje que el cable eléctrico entre en contacto directo con superficies calientes.
- Para desconectarlo, retire la clavija eléctrica de la correspondiente toma. Coja siempre la clavija, no tire del cable.
- No deje el equipo conectado sin vigilancia.
- La cafetera no debe colocarse en un armario cuando se esté utilizando.
- Desconecte la clavija eléctrica de su toma cuando el equipo eléctrico no esté en funcionamiento antes de limpiarlo.
- No sitúe el equipo cerca o sobre un fogón a gas o eléctrico caliente, ni dentro de un horno calentado.
- Proteja la máquina de la luz solar directa, del contacto prolongado con salpicaduras de agua y de la humedad.
- Para proteger a las personas contra incendios, descargas eléctricas y heridas, no sumerja el cable, la clavija eléctrica o el equipo en agua u otro líquido.
- Si es necesaria una extensión, utilice solo la conexión a tierra.
- No toque el equipo con las manos mojadas o húmedas.
- No utilice el equipo en el exterior ni lo exponga a agentes atmosféricos (lluvia, sol y otros).
- Este aparato está diseñado para ser utilizado solo en interiores y en condiciones de temperatura no extremas.
- Este equipo solo está concebido para el uso doméstico y casos similares, como:
  - cocinas colectivas en establecimientos comerciales, oficinas y otros lugares de trabajo;
  - casas rurales;
  - por los clientes en hoteles, moteles y otros entornos de tipo residencial;
  - entornos de tipo “alojamiento y desayuno”.
- Llene el depósito solo con agua potable fría. Nunca llene el depósito de agua con leche, óleo, aceite u otros líquidos similares.
- Vacíe el depósito de agua si la máquina no se utiliza durante un largo periodo de tiempo.
- No coloque los dedos en el porta-cápsulas, podría provocar quemaduras.
- No coloque los dedos en la salida del café, podría provocar quemaduras.
- Limpie todas las piezas destacables con agua. Las superficies exteriores del equipo deben limpiarse con un paño húmedo.
- Vacíe y enjuague diariamente el recipiente de cápsulas usadas y la bandeja recogegotas.

- No utilice la máquina sin la bandeja recogegotas y su rejilla, excepto cuando utilice una taza muy alta, para evitar que los líquidos se derramen sobre las superficies circundantes.
- No apague la máquina durante el ciclo de descalcificación.
- No desmonte la máquina y no tape ninguna apertura.
- Deberá existir una estricta vigilancia cuando el equipo eléctrico sea utilizado por o cerca de niños.
- Este aparato puede ser utilizado por niños a partir de 8 años y más, y por personas con discapacidad física, mental o sensorial o falta de experiencia y conocimiento, siempre que hayan recibido supervisión o instrucción sobre el uso del aparato de manera segura y comprendan los peligros que implica.
- Los niños no deben jugar con este equipo.  
La limpieza y mantenimiento no deben ser realizadas por niños sin supervisión.
- Mantener la máquina y el cable fuera del alcance de niños con edades inferiores a 8 años.
- Este aparato puede ser utilizado por personas con discapacidad física, mental o sensorial o falta de experiencia y conocimiento, siempre que hayan recibido supervisión o instrucción sobre el uso del apartado de manera segura y comprendan los peligros que implica.  
Los niños no deberán jugar con el aparato.
- En el momento del primer uso, es posible que el equipo emita algún olor provocado por los materiales de aislamiento y por los elementos sujetos al calentamiento. Este inconveniente desaparece en pocos minutos.
- Algunas máquinas podrán presentar señales de uso previo, debido a las rigurosas pruebas de control de calidad.
- Una instalación incorrecta podrá provocar daños materiales, por los cuales el fabricante no podrá ser considerado responsable.
- El fabricante no podrá ser considerado responsable por posibles daños derivados de usos inadecuados, erróneos o irracionales.
- En caso de uso indebido o incumplimiento de las instrucciones de uso, el fabricante rechaza cualquier responsabilidad y anulará la respectiva garantía.
- Las máquinas y cápsulas que componen el sistema Delta Q han sido desarrollados y probados para garantizar el expreso perfecto. El uso de cápsulas Delta Q asegura una compatibilidad perfecta con los equipos Delta Q, minimizando los problemas técnicos que puedan surgir y garantizando los parámetros de calidad de un expreso Delta Q. Cualquier daño que se produzca en el equipo Delta Q como consecuencia del uso de otro tipo de cápsulas, puede en determinadas circunstancias, deber ser asumido total y exclusivamente por el usuario.

**Nota:** Si no se cumplen estas advertencias, podrá poner en riesgo la seguridad del equipo y de su usuario.

- El uso de accesorios no recomendados por el fabricante del equipo podrá provocar un incendio, descarga eléctrica o heridas en personas.
- En caso de avería y/o mal funcionamiento del equipo, desconéctelo de la corriente eléctrica y no intente repararlo personalmente.  
Entre en contacto con el **Servicio de Atención al Cliente**.

## CONOCER SU MÁQUINA DE CAFÉ

1. Interfaz tátil
2. Porta-cápsulas
3. Palanca de apertura del porta-cápsulas
4. Depósito de cápsulas usadas
5. Bandeja para soporte de tazas
6. Depósito de líquidos da bandeja
7. Depósito de líquidos
8. Boquilla de extracción
9. Cable eléctrico
10. Clavija de alimentación
11. Depósito de agua

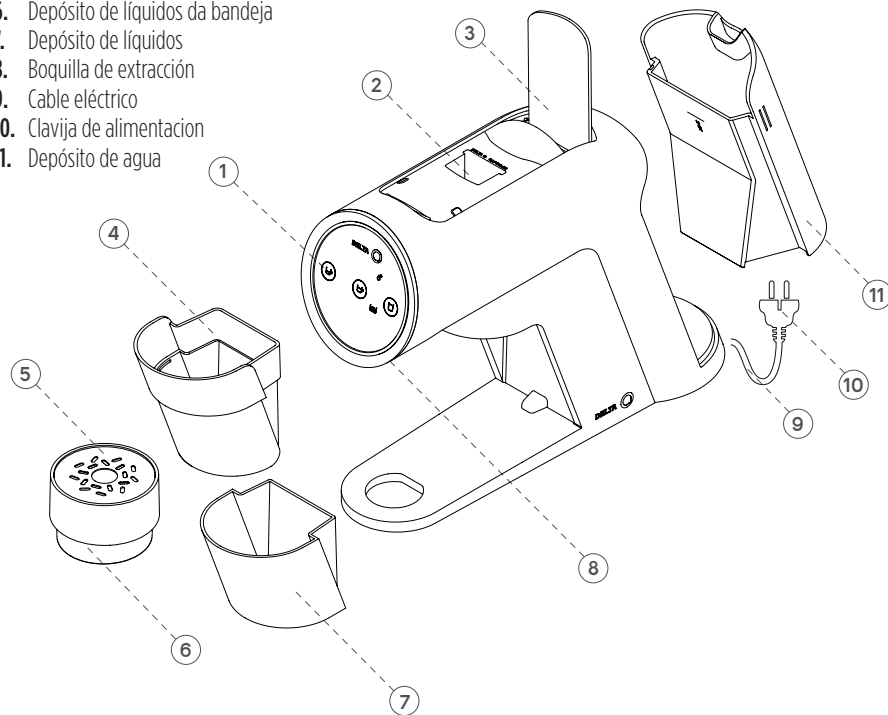

## INTERFAZ TÁCTIL

**DELTA**  Botón general On/Off

 Botón Espresso

 Botón Café Largo

 Botón Bebidas Largas

 Descalcificación/Sistema de Limpieza

 Depósito de Cápsulas Usadas

## INFORMACIÓN TÉCNICA

Modelo: ICONIQ

Consumibles: Cápsulas Delta Q

Dimensiones: L: 122 mm A: 285 mm P: 393 mm

Peso aproximado: 3,5 kg

Capacidad del depósito de agua: 800 ml

Capacidad del depósito de cápsulas usadas: 10 cápsulas

Potencia: 1200 W

Voltaje: 220 - 240 V

Frecuencia: 50 - 60 Hz

## ANTES DE UTILIZAR - PRIMER USO

El **Primer Uso** es ejecutado **una única vez**. La máquina puede hacer algún ruido debido a que el circuito de agua se encuentra vacío.

1.



- Conecte la clavija eléctrica en la respectiva toma.  
**El botón de café largo se enciende en naranja.**

2.

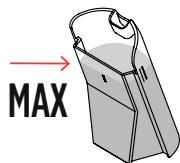

- **Llene el depósito de agua con agua mineral hasta la marca del límite máximo.**  
Colóquelo en la posición inicial. Asegúrese de que el depósito haya quedado bien colocado.

Coloque una taza.  
**> 250 ml**



- **Coloque una taza (min. 250 ml)** por debajo de la boquilla de extracción, retire la bandeja de soporte de tazas de lado.

3.



**NO INTRODUZCA CÁPSULAS**

**+3 sec**



- **Pulse el botón café largo hasta la máquina inicia el proceso de limpieza** (el sistema de limpieza parpadea en color naranja).



**1 Min. 20 Sec.** (aprox.)

**La limpieza se detiene automáticamente.**

4.



Calentamiento

- **Al terminar el proceso de limpieza, la máquina empieza el calentamiento (los botones de extracción parpadean de manera secuencial aprox. 30 segundos).**

Los botones de extracción se mantienen en blanco, la máquina estará lista para usar.

EXTRAIR UN ESPRESSO O UN CAFÉ LARGO

1.

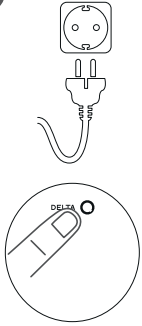

- Conecte la clavija eléctrica en la respectiva toma.
- Para encender la máquina, toque el logotipo Delta Q.

La máquina empieza el calentamiento (los botones de extracción parpadean de manera secuencial aprox. 30" sec). Los botones de extracción se mantienen en blanco, la máquina estará lista para usar.

2.

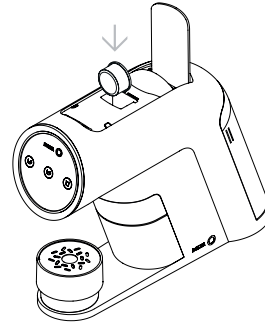

- Levante la palanca e introduzca una cápsula de café Delta Q en el orificio del porta-cápsulas.
- Baje la palanca.

3.



- Coloque una taza de café espresso debajo de la boquilla de extracción.

Si la bandeja portavasos está bajada, gírela en sentido antihorario hasta sentir que encaja.

4.

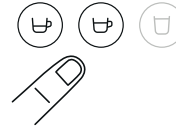

- Toque el botón Espresso o el botón de Café Largo para iniciar la extracción de la bebida deseada. La extracción se detiene automáticamente.
- Levantar totalmente la palanca de nuevo para liberar la cápsula hacia el depósito de cápsulas usadas (capacidad máxima de 10 cápsulas). Retire la taza.

**Nota:** Durante la extracción de la bebida, se puede tocar botón de extracción para detener la extracción. Si desea obtener más cantidad de bebida, accione nuevamente el botón de extracción.

## EXTRAER UNA BEBIDA LARGA

**Nota:** Siempre que modifique el tipo de bebida a extraer (espresso | café largo e bebidas largas) deberá realizar una purga (ver: pag. 24).

1.

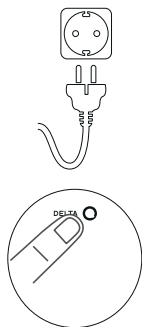

- Conecte la clavija eléctrica en la respectiva toma.
- Para encender la máquina, toque el logotipo Delta Q.

La máquina empieza el calentamiento (los botones de extracción parpadean de manera secuencial aprox. 30" sec). Los botones de extracción se mantienen en blanco, la máquina estará lista para usar.

2.

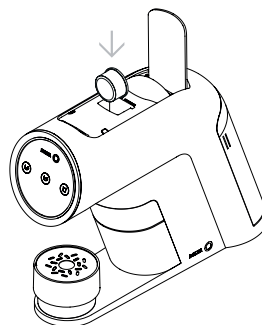

- Levante la palanca e introduzca una cápsula de café Delta Q en el orificio del porta-cápsulas.
- Baje la palanca.

3.

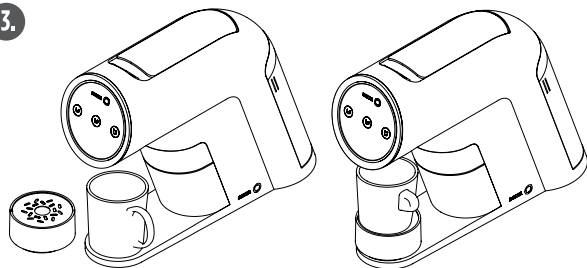

- Coloque una taza (con capacidad mínima de 180 ml) por debajo de la boquilla de extracción.  
Si la bandeja para tazas está hacia arriba, gírela en el sentido de las agujas del reloj o retírela hacia un lado.

4.



- Toque el botón de Bebidas Largas para iniciar la extracción de la bebida deseada. La extracción se detiene automáticamente.
- Levantar totalmente la palanca de nuevo para liberar la cápsula hacia el depósito de cápsulas usadas (capacidad máxima de 10 cápsulas). Retire la taza.

**Nota:** Durante la extracción de la bebida, se puede tocar botón de extracción para detener la extracción. Si desea obtener más cantidad de bebida, accione nuevamente el botón de extracción.

## PROGRAMAR EL VOLUMEN

### Programar el botón espresso o café largo

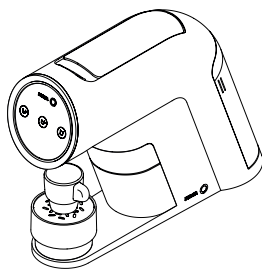
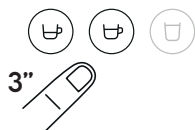

- **Introduzca una cápsula Delta Q en el orificio del porta-cápsulas.**  
Coloque un vaso de Espresso.  
Pulse el **botón espresso o café largo durante 3 segundos**, el botón espresso o café largo sigue parpadeando, los botones de extracción restantes se apagan (1).
- **Toque el botón Espresso o el botón de Café Largo** para iniciar la extracción de la bebida.  
Toque nuevamente el botón de extracción para detener la programación del volumen.  
El botón espresso o café largo parpadea 3 veces para confirmar la programación.  
El equipo memoriza el volumen y pasará a extraer lo hasta que defina una nueva programación (2).

**Nota:** (1) Si el usuario no vuelve a pulsar el botón de extracción pasado 1 minuto, el equipo regresará automáticamente al modo de "Lista para usar".

(2) Si no presiona el botón espresso o café largo para finalizar la operación, el equipo asumirá automáticamente el volumen máximo de 75 ml (Espresso | Café Largo).

### Programar el botón bebidas largas

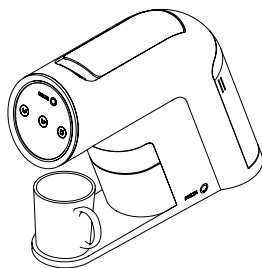

- **Introduzca una cápsula Delta Q en el orificio del porta-cápsulas.**  
Coloque una caneca (com capacidade superior a 180 ml).  
Pressione o **botão bebidas longas durante 3 segundos**, o botão bebidas longas fica a piscar, os restantes botões de extração apagam-se (1).
- **Toque el botón bebidas largas** para iniciar la extracción de la bebida.  
Toque nuevamente el botón de extracción para detener la programación del volumen.  
El botón bebidas largas parpadea 3 veces para confirmar la programación.  
El equipo memoriza el volumen y pasará a extraer lo hasta que defina una nueva programación (2).

**Nota:** (1) Si el usuario no vuelve a pulsar el botón de extracción pasado 1 minuto, el equipo regresará automáticamente al modo de "Lista para usar".

(2) Si no presiona el botón bebidas largas para finalizar la operación, el equipo asumirá automáticamente el volumen máximo de 200 ml.

## RESTABLECER LOS VALORES DE FÁBRICA

## MODO AHORRO DE ENERGÍA

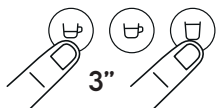

- Pulse los botones Espresso y Bebidas Largas más de 3 segundos. Todos los botones de extracción parpadean 3 veces para confirmar. El equipo se apaga automáticamente. La máquina vuelve al Primer Uso (pag. 20).

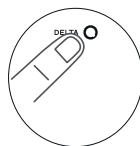

- La máquina se apaga automáticamente después de 3 minutos de inactividad.

Si lo desea, podrá siempre apagar el equipo pulsando el logotipo Delta Q.

## PURGA



### NO INTRODUZCA CÁPSULAS

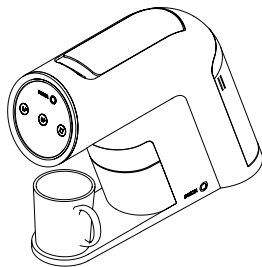

La realización frecuente de la operación de “Purga” garantiza una mejor calidad en las bebidas extraídas y un correcto mantenimiento del equipo.

- Coloque una taza (con capacidad mínima de 180 ml). Sin introducir ninguna cápsula, pulse el botón bebidas largas para iniciar la limpieza. La máquina se parará automáticamente.

Los botones de extracción se mantienen en blanco, la máquina estará lista para usar.



## DESCALCIFICACION



**NO INTRODUZCA CÁPSULAS**

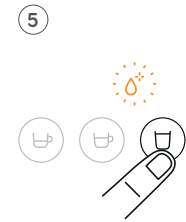
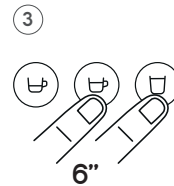
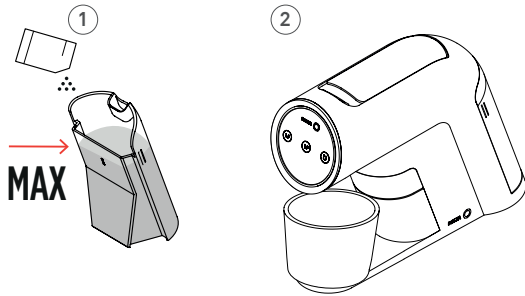

Se recomienda que realice la descalcificación del equipo cada 1000 extracciones. La alerta de descalcificación es automática. El Sistema de Limpieza se mantiene en naranja. Todos los botones de extracción permanecen en blanco.

Evite el contacto del producto descalcificador con los ojos, piel, máquina y superficies alrededor de esta.

### PASO 1

**Nota:** No coloque ninguna cápsula para efectuar la Descalcificación.

- Retire el depósito de cápsulas usadas y proceda a su limpieza. Disuelva en un recipiente una bolsita de descalcificador Delta Q con 800 ml de agua. Vierta la solución en el depósito de agua hasta la marca "MAX" (1).
- Coloque una taza con capacidad mínima de 600 ml (2).
- Pulse al mismo tiempo el botón café largo y el botón bebidas largas durante 6 segundos (3).
- Toque el botón bebidas largas para iniciar la descalcificación.

### PASO 2

Cuando la descalcificación termine en esta fase, el botón de bebidas largas permanece blanco y el icono de descalcificación parpadea en naranja (4).

- Retire el depósito de cápsulas usadas y proceda a su limpieza. Lave el depósito de agua y vuelva a rellenarlo hasta la marca "MAX". **Toque el botón bebidas largas** para volver a la descalcificación. Cuando la descalcificación finalice, todos los botones de extracción permanecen en blanco y el icono descalcificación se apaga. La descalcificación ha finalizado.

## ALERTAS Y ALARMAS

**Depósito de cápsulas usadas lleno**

El icono del depósito de cápsulas usadas parpadea en naranja. Retire el depósito de cápsulas usadas y proceda a su limpieza.

**Depósito de cápsulas usadas fuera de lugar**

El icono del depósito de cápsulas usadas permanece en naranja.

**Avería del sensor de temperatura**

Todos los botones de extracción permanecen en naranja.



El icono Descalcificación e Depósito de cápsulas usadas permanecen en naranja.



El equipo no reacciona.

**RESOLUCIÓN DE PROBLEMAS**

Desconecte el equipo y vuelva a encenderlo transcurridos 2 minutos.



Si el problema persiste, entre en contacto con el **Servicio de Atención al Cliente**.

**Descalcificación**

El icono Descalcificación/Sistema de Limpieza permanece en naranja.



Los botones de extracción permanecen blanco.



La alerta de descalcificación es automática.



El equipo puede seguir utilizándose.

**RESOLUCIÓN DE PROBLEMAS**

Debes descalcificar (pag. 25).

## LARGO PERIODO DE INACTIVIDAD

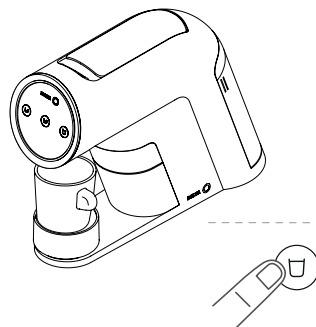
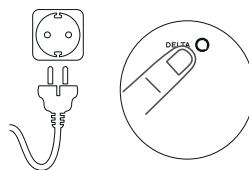
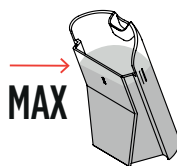
**NO INTRODUZCA CÁPSULAS**

- Llene el depósito de agua con agua mineral hasta la marca del límite máximo. Colóquelo en la posición inicial. Asegúrese de que el depósito haya quedado bien colocado.

- Conecte la clavija eléctrica en la respectiva toma.

- Para encender la máquina, toque el logotipo Delta Q.

La máquina empieza el calentamiento (los botones de extracción parpadean de manera secuencial aprox. 30" sec). Los botones de extracción se mantienen en blanco, la máquina estará lista para usar.

- Coloque una taza con capacidad mínima de 180 ml. Sin introducir ninguna cápsula, pulse el botón bebidas largas para iniciar la limpieza, repita tres veces esta operación.

## RESOLUCIÓN DE PROBLEMAS

1. El equipo no se enciende.	<ul style="list-style-type: none"> <li>. Confirme si la clavija eléctrica está correctamente conectada.</li> <li>. Compruebe la red eléctrica o la toma.</li> </ul>
2. El equipo no arranca y el botón Café largo permanece en naranja.	<ul style="list-style-type: none"> <li>. Consulte el capítulo “Primer uso” (pag. 20).</li> </ul>
3. La palanca no se cierra/baja.	<ul style="list-style-type: none"> <li>. Compruebe que no haya ninguna cápsula retenida en el interior del grupo de extracción. Abra y cierre la tapa nuevamente hasta comprobar que el grupo de extracción se encuentra libre y desbloqueado.</li> </ul>
4. El equipo se apaga.	<ul style="list-style-type: none"> <li>. Para ahorrar energía, el equipo se apaga después de 3 minutos de inactividad.</li> <li>. Consulte el capítulo “Modo de ahorro de energía” (pag. 24).</li> </ul>
5. La cápsula se atasca dentro del porta-cápsulas.	<ul style="list-style-type: none"> <li>. Compruebe si el depósito de cápsulas usadas está lleno.</li> <li>En caso necesario vacíelo y vuelva a colocar el depósito vacío en la posición inicial.</li> </ul>
6. La máquina no extrae el café o el volumen de extracción es bajo.	<ul style="list-style-type: none"> <li>. Compruebe que el depósito de agua esté abastecido y colocado correctamente.</li> <li>. Restablecer los valores de fábrica.</li> </ul>
7. La interfaz tátil no funciona. No se produce ninguna reacción después de interactuar, los indicadores LED están apagados, tras pulsar un botón la acción de la máquina no es la esperada.	<ul style="list-style-type: none"> <li>. Entre en contacto con el <b>Servicio de Atención al Cliente</b>.</li> </ul>
8. Todos los botones de extracción permanecen en naranja. El icono Descalcificación e Depósito de cápsulas usadas permanecen en naranja. El equipo no reacciona.	<ul style="list-style-type: none"> <li>. Desconecte el equipo y vuelva a encenderlo transcurridos 2 minutos.</li> <li>Si el problema persiste, entre en contacto con el <b>Servicio de Atención al Cliente</b>.</li> </ul>
9. El Descalcificación está fijo en naranja. Los botones de extracción permanecen blanco.	<ul style="list-style-type: none"> <li>. Requiere descalcificación, el equipo puede seguir utilizándose.</li> <li>. Consulte el capítulo “Descalcificación” (pag. 25).</li> </ul>

## LIMPIEZA Y MANTENIMIENTO

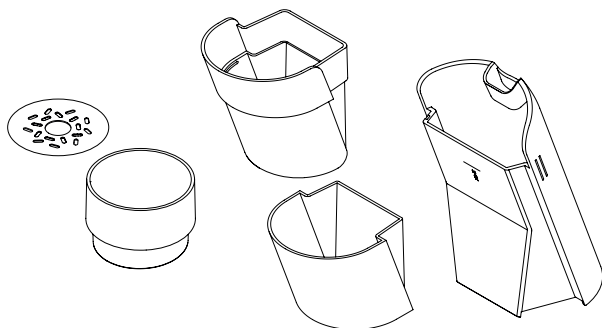

**Advertencia:** Compruebe que se haya desenchufado el equipo de la toma eléctrica antes de limpiarlo.

Para evitar descargas eléctricas, no sumerja el cable, la clavija o el equipo en agua u otros líquidos. No utilice productos de limpieza abrasivos o disolventes.

- Vacíe con frecuencia el depósito de cápsulas usadas y de líquidos.
- Los depósitos de cápsulas usadas y de líquidos se pueden lavar con agua y secar con un paño suave.
- El depósito de agua debe lavarse en agua corriente y limpiarse con un paño seco.
- El depósito de cápsulas usadas, la bandeja para apoyar tazas y la bandeja para recogida de gotas se pueden lavar con agua y secar con un paño suave.
- Limpie la interfaz táctil con un paño seco.
- Limpie las superficies exteriores del equipo con un paño húmedo.
- No debe sumergir el equipo en agua.

## ENERGÍA Y MEDIOAMBIENTE

Delta Q se esfuerza por diseñar y fabricar máquinas innovadoras de elevado rendimiento y fácil manejo.

Para mejorar el rendimiento energético de la máquina, se han introducido mejoras y funciones destinadas a reducir el consumo energético.



Esta máquina cumple la Directiva Europea 2012/19/CE.  
El embalaje y la máquina contienen materiales reciclables.

- No deseché los aparatos eléctricos como residuos municipales no clasificados, utilice instalaciones de recogida especializada. Póngase en contacto con su gobierno local para más información sobre los sistemas de recogida disponibles.
- Si los aparatos eléctricos se desechan en vertederos o basureros, las sustancias peligrosas pueden filtrarse en el agua subterránea y entrar en contacto con la cadena alimentaria, lo que puede afectar su salud y bienestar.

Delta Q se preocupa por el reciclaje de las cápsulas usadas.

Consulte nuestro sitio Web: [mydeltaq.com](http://mydeltaq.com) para obtener más información sobre la forma de reciclar cápsulas usadas Delta Q o póngase en contacto con el **Servicio de Atención al Cliente (00 800 20 50 20 50)**.



# EN

## ESPRESSO COFFEE MACHINE ICONIQ

### INSTRUCTIONS MANUAL

The safety precautions are part of the appliance.  
Read this manual carefully before using the equipment.  
Keep it for future reference.

## ÍNDEX

1. IMPORTANT SAFETY PRECAUTIONS	31
2. GETTING TO KNOW YOUR COFFEE MACHINE	33
3. TECHNICAL INFORMATION	33
4. FIRST USE	34
5. EXTRACTING ESPRESSO AND LONG COFFEE	35
6. EXTRACTING LONG DRINKS	36
7. PROGRAM VOLUMES	37
8. RESTORING FACTORY SETTINGS	38
9. STANDBY MODE	38
10. DESCALING	39
11. ALERTS AND WARNINGS	40
12. LONG PERIOD OF NON-USE	40
13. TROUBLESHOOTING	41
14. CLEANING AND MAINTENANCE	42
15. ENERGY AND THE ENVIRONMENT	42

## IMPORTANT SAFETY PRECAUTIONS

This manual is also available in PDF format in [mydeltaq.com](http://mydeltaq.com)

Read carefully all the instructions. This manual provides important safety informations regarding the installation and use of the appliance.

**Note: The appliance is intended for household use only.  
Keep this manual in an appropriate place for future reference.**

The manufacturer reserves the right to change the manual without any obligation to update previous editions, except in exceptional circumstances. Always use the appliance on a flat, stable, heat resistant surface away from sources of heat or water splashes.

- Confirm whether the output voltage of the electrical socket corresponds to the voltage stated on the classification label of your coffee machine. Connect the appliance only to grounded electrical outlets.
- Do not turn the equipment on if the cable or socket are damaged or malfunctioning. Contact **Customer Service and Support (00 800 20 50 20 50)**.
- If the supply cord is damaged, it must be replaced by the manufacturer, its service agent or similarly qualified persons in order to avoid a hazard.
- In case of emergency: immediately remove the plug from the outlet.
- Do not let the cord hanging over a table or counter. Do not let the cord get in direct contact with hot surfaces.
- To switch off, remove the power plug from the respective outlet. Always hold the plug. Never apply pressure on the cord.
- Do not leave appliance on while unattended.
- The coffee-maker shall not be placed in a cabinet when in use.
- Before cleaning or maintenance, remove the plug from the power socket and let the appliance cool down.
- Protect the appliance from the effects of direct sunlight, prolonged contact with splashing water and humidity.
- Do not use the appliance for other than the intended purposes.
- Do not place the appliance near or over an electric or gas hot stove or in a heated oven.
- In order to protect people from fire, electrical shocks and personal injuries, do not immerse the cord, plug or appliance in water or other liquid.
- In case an extension cord is needed, use only a grounded one.
- Do not touch the cord when your hands are wet or moist.
- Do not use the appliance outdoors, or exposed to weathering agents (rain, sun and others).
- This appliance is designed for indoor use only and in non-extreme temperature conditions.
- This appliance is intended for household use only and similar applications, such as:
  - staff kitchen areas in shops, offices and other working environments;
  - farm houses;
  - by guests in hotels, motels and other residential type environments;
  - in bed-and-breakfast type environments.
- Fill the water tank only with cold drinking water. Never fill the water tank with milk, oil/olive oil or other similar liquids.
- Empty the water tank when the machine is not used for an extended period of time.
- Do not put your fingers into the coffee outlet, as this can cause burns.
- Do not put your fingers into the capsule holder, as this can cause burns.
- Clean all the detachable parts with water. The exterior surfaces of the appliance must be cleaned with a damp cloth.
- Empty and wash the deposit for used capsules and tray deposit for liquids daily.
- Do not use the appliance without the tray deposit for liquids and its grid, except when using a very tall cup, to avoid the spillage of liquids onto surrounding surfaces.
- Do not turn off the machine during the descaling.
- Do not disassemble the machine and do not cover any openings.

- Close supervision is required when the appliance is used by or near children.
- This appliance may be used by children aged from 8 years above and by people with reduced physical, sensory and mental capacity or people with lack of experience or knowledge, as long as under supervision or they have been given instructions of how to use the appliance in a safe way and are able to understand the potential hazards on doing so.
- Children shall not play with the appliance. Cleaning and user maintenance shall not be made by children unless they are older than 8 and supervised.
- Keep the appliance and its cord out of reach of children aged less than 8 years.
- Appliances can be used by persons with reduced physical, sensory or mental experience and knowledge if they have been given supervision or instruction appliance in safe way and understand the hazards involved. Children shall not play with appliance.

**Note: The failure to comply with these safeguards may compromise the appliance and the user security.**

- The use of accessories not recommended by the appliance manufacturer may result in fire, electric shock and personal injuries.
- In case of failure and/or malfunction of the appliance, unplug it from the power outlet and do not try to repair it yourself. Contact the **Customer Service and Support (00 800 20 50 20 50)**.
- The first time you use the appliance, it is possible that some odour may be released, caused by the insulating materials and the appliance's parts subjected to heating. This inconvenience disappears in a few minutes.
- The installation must be performed in accordance with the manufacturer's instructions. An incorrect installation may cause damage to the appliance's parts, which the manufacturer cannot be held responsible for.

- The manufacturer cannot be held responsible for any damage resulting from the improper, erroneous and irrational use of the appliance.
- In case of misuse or failure to comply with the instructions, the manufacturer declines any responsibility and will void the respective warranty.
- This appliance was developed to extract beverages through the use of Delta Q capsules. Delta Q capsules quality is guaranteed when Delta Q capsules are used in Delta Q appliances.
- The machines and capsules that make up the Delta Q system have been developed and tested to ensure the extraction of the perfect espresso. The use of Delta Q capsules ensures perfect compatibility with Delta Q devices, reducing any potential technical issues while meeting the quality standards of a Delta Q espresso. Any damage to Delta Q equipment that could occur from the use of other types of capsules may, under certain circumstances, be fully and exclusively the responsibility of the user.



## GETTING TO KNOW YOUR COFFEE MACHINE

1. Touch-screen interface
2. Capsule-holder
3. Lever
4. Deposit for used capsules
5. Cup tray
6. Tray deposit for liquids
7. Deposit for liquids
8. Extraction nozzle
9. Electrical cable
10. Electrical cable
11. Water tank

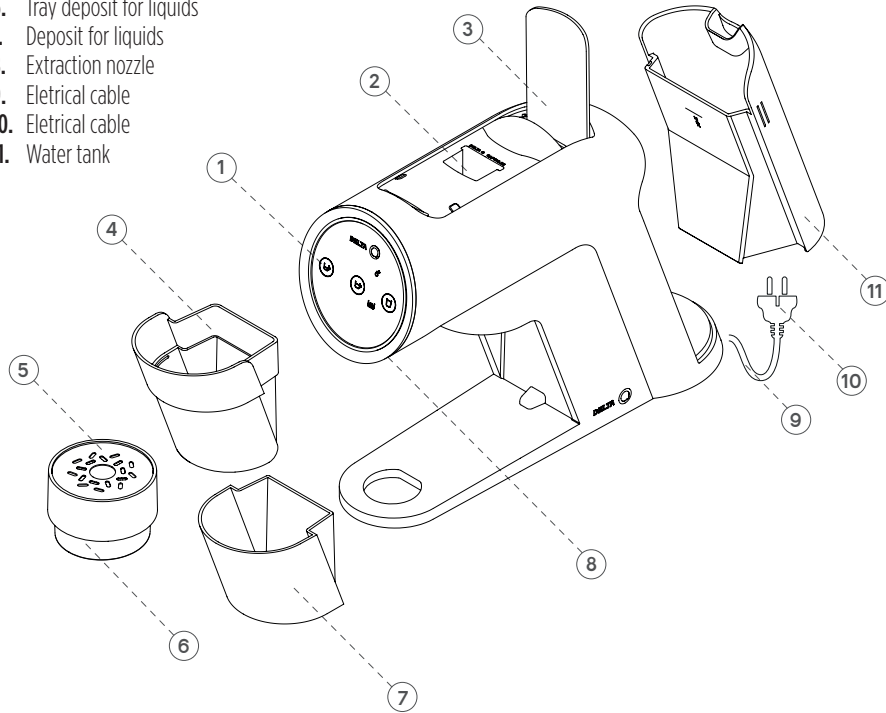

## TOUCH-SCREEN INTERFACE

**DELTA**  Button ON/OFF

 Espresso button

 Espresso button

 Long Drinks button

 Descaling/Cleaning system

 Deposit for used capsules

## TECHNICAL INFORMATION

Model: ICONIQ

Consumables: Delta Q capsules

Dimensions: L: 122 mm A: 285 mm P: 393 mm

Approximate weight: 3,5 kg

Water tank capacity: 800 ml

Deposit for used capsules capacity: 10 capsules

Power: 1200 W

Voltage: 220 - 240 V

Frequency: 50 - 60 Hz

## BEFORE USE - FIRST USE

**First Use is used just once.** The machine may make a noise due to the water circuit being empty.

1.



- Plug the lead into the socket.  
**The long coffee button fix orange.**

2.



Place a mug.  
**> 250 ml**

- Place a mug (min. 250 ml) on the cup tray under the extraction nozzle, remove the cup tray to the side.

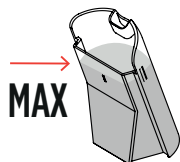

- Fill the water tank with mineral water up to the maximum limit mark. Place it back in its initial position. Make sure that it is properly inserted.

3.



**DO NOT INSERT A CAPSULE**



- Press the long coffee button until the machine starts the process of cleaning (cleaning process blinks orange).



 **1 Min. 20 Sec.** (approx.)

**Cleaning stops automatically.**

4.



Heating

- When the cleaning process ends, the machine starts heating (the extraction buttons will blink in sequence approxi. 30" sec).

The extraction buttons fix in white, the machine is ready to use.

EXTRACTING AN ESPRESSO OR A LONG COFFEE

1.

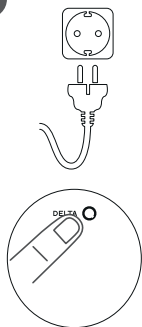

- Connect the electrical plug to the respective earthed socket.
- To turn on the machine, touch the Delta Q logotype.

The machine starts heating (the extraction buttons will blink in sequence approxi. 30" sec). The extraction buttons fix in white, the machine is ready to use.

2.

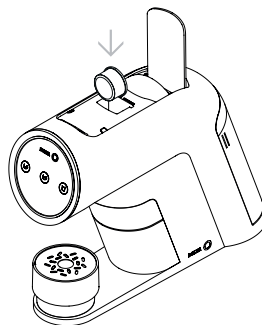

- Raise the lever and insert a Delta Q coffee capsule in the capsule housing hole.
- Lower the lever.

3.

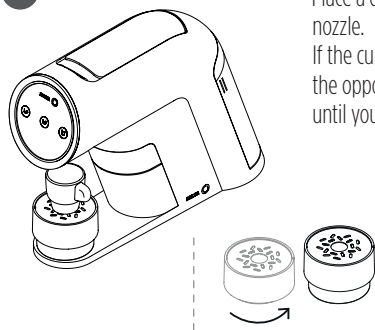

- Place a coffee cup under the extraction nozzle. If the cup tray is downwards, turn the tray in the opposite direction, counterclockwise until you feel it click into place.

4.

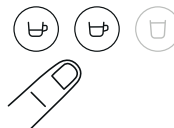

- Touch the Espresso button or the Long Coffee button to start the beverage extraction. The extraction stops automatically.
- Lift the lever fully to release the capsule to the used capsule deposit (maximum capacity of 10 capsules). Remove the cup.

**Note:** While extracting the drink, you can stop the process by touching the extraction button. If you want to extract more drink, touch the extraction button again.

## EXTRACTING A LONG DRINKS

Note: Whenever the type of drink to be extracted is altered (coffee, long drinks) a purge action must be carried out (see: page 38).

1.

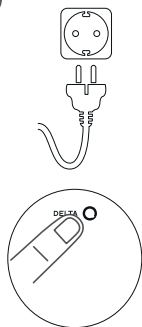

- Connect the electrical plug to the respective earthed socket.
- To turn on the machine, touch the Delta Q logotype.

The machine starts heating (the extraction buttons will blink in sequence approxi. 30" sec).  
The extraction buttons fix in white, the machine is ready to use.

2.

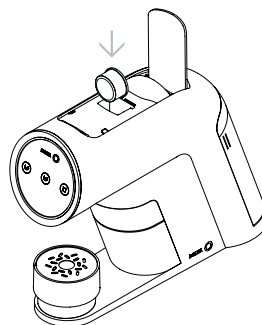

- Raise the lever and insert a Delta Q coffee capsule in the capsule housing hole.
- Lower the lever.

3.

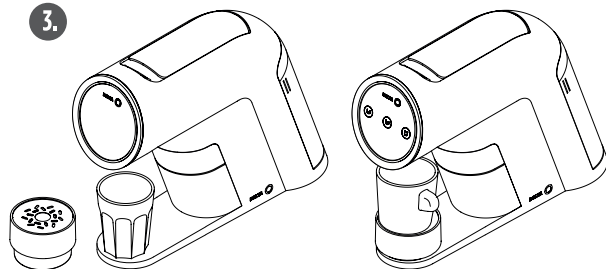

- Place a mug (min. 180 ml) on the cup tray under the extraction nozzle.  
If the cup tray is upwards, turn the tray clockwise or remove the tray to the side.

4.



- Touch the Long Drinks button to start the beverage extraction.  
The extraction stops automatically.
- Lift the lever fully to release the capsule to the used capsule deposit (maximum capacity of 10 capsules).  
Remove the cup.

**Note:** While extracting the drink, you can stop the process by touching the extraction button.  
If you want to extract more drink, touch the extraction button again.

## PROGRAMMING VOLUMES

### Program the Espresso or Long Coffee button

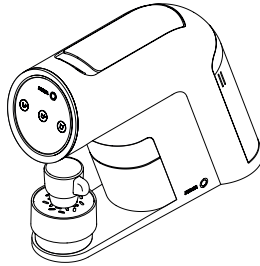
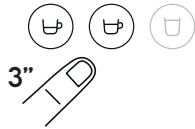

- Insert a Delta Q coffee capsule in the capsule housing hole.  
Place a coffee cup.  
Pressing the Espresso or Long Coffee button for 3 seconds, the Espresso button or the Long Coffee button is blink, the remaining extraction buttons go out (1).
- Touch the Espresso button or the Long Coffee button to start the beverage extraction.  
Press the extraction button to stop the volume programming.  
The selected beverage button will blink 3 times to confirm the programming.  
The machine will memorise the volume and will start to extract it until a new programme is set (2).

**Note:** (1) If the user does not touch Espresso or Long Coffee button after 1 minute, the equipment will revert automatically to the “Ready to use” mode.  
(2) If the user does not touch Espresso button or Long Coffee button to finish the operation, the equipment will automatically assume the maximum volume around of 75 ml.

### Program the Long Drinks button

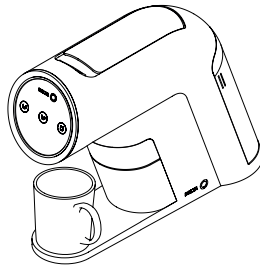

- Insert a Delta Q coffee capsule in the capsule housing hole.  
Place a mug.  
Pressing the Long Drinks button for 3 seconds, the Long Drinks button is blink, the remaining extraction buttons go out (1).
- Touch the Long Drinks button to start the beverage extraction.  
Press the extraction button to stop the volume programming.  
The selected beverage button will blink 3 times to confirm the programming.  
The machine will memorise the volume and will start to extract it until a new programme is set (2).

**Note:** (1) If the user does not touch Long Drinks button after 1 minute, the equipment will revert automatically to the “Ready to use” mode.  
(2) If the user does not touch Long Drinks button to finish the operation, the equipment will automatically assume the maximum volume around of 200 ml.

## RESTORING FACTORY SETTINGS

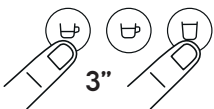

- Press the Espresso and Long Drinks buttons for 3 seconds.  
All of the extraction buttons will blink 3 times to confirm.  
The appliance switches off automatically.  
The appliance returns to First Use (page 38).

## STANDBY MODE

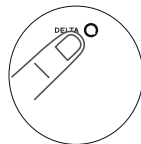

- The machine will enter stand-by mode if not used for 3 minutes, and all lights will turn off.

If preferred, the machine can always be switched off by touch the Delta Q logotype.

## PURGE



**DO NOT INSERT A CAPSULE**

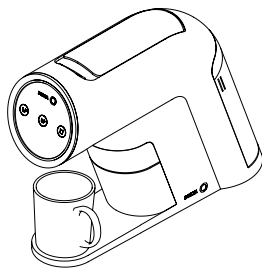

Frequent use of the “Purge” operation ensures improved beverage quality and proper equipment maintenance.

- Place a mug (min. 180 ml).  
Without inserting a capsule, touch the Long Drinks button to start the cleaning.  
The extraction stops automatically.

The extraction buttons fix in white, the machine is ready to use.

## DESCALING



**DO NOT INSERT A CAPSULE**

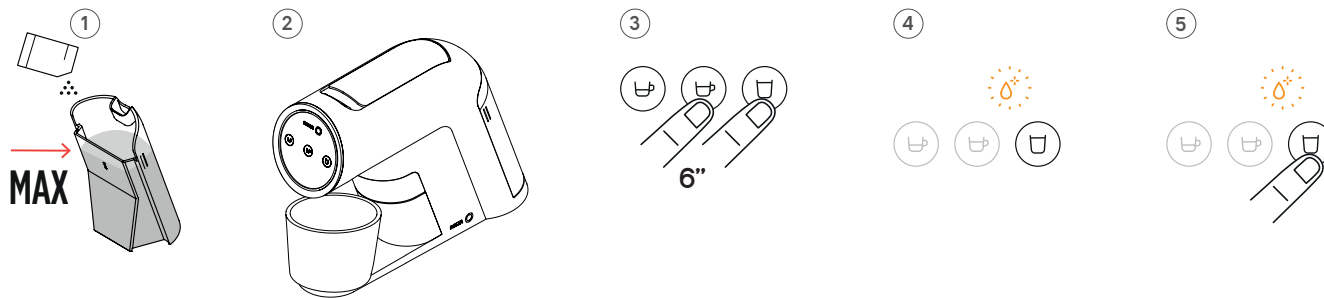

It is recommended to descale the appliance every 1000 extractions. The descaling warning is automatic. The descaling icon fix orange. All extraction buttons remain white.

Avoid the descaling product coming into contact with eyes, skin, machine or surrounding surfaces.

### STEP 1

**Note:** Do not insert a capsule to run the Descaling.

- Remove the deposit for used capsules and clean it.  
Dissolve 6 teaspoons of Delta Q descaler in a container with 800 ml of water.  
Pour the solution into the water tank up to the "MAX" line (1).
- Coloque um recipiente com capacidade superior a 600 ml (2).
- Press the Long Coffee and Long Drinks buttons at the same time for 6 seconds (3).  
Touch the Long Drinks button to start the Descaling.

### STEP 2

Once the descaling is finished in this phase, the Long Drinks button fix orange and the icon of Descaling blink orange (4).

- Remove the deposit for used capsules and clean it.  
Clean the water tank and re-fill it up to the "MAX" line.  
**Touch the Long Drinks button** to resume descaling (5).  
When the descaling is finished, all extraction buttons will turn a continuous white and the descaling icon turns off.  
Descaling is complete.

## ALERTS AND WARNINGS

**Deposit for used capsules is full**

The deposit for used capsules light pulse orange.  
Remove the deposit for used capsules and clean it.

**Deposit for used capsules is out of position**

The deposit for used capsules light fix orange.

**Temperature sensor out for service**

All extraction buttons fix orange.



The descaling and deposit for used capsules  
fix orange.



The machine does not respond.

**TROUBLESHOOTING**

Please, remove the plug of the machine from  
the outlet and switch it on after 2 minutes.  
If the problem persists, contact **Customer Service  
and Support**.

**Descaling**

Descaling fix orange.



The extraction buttons turn a continuous white.  
The descaling warning is automatic.



The machine may still be used.

**TROUBLESHOOTING**

You must descaling (page 39).

## LONG PERIOD OF NON-USE

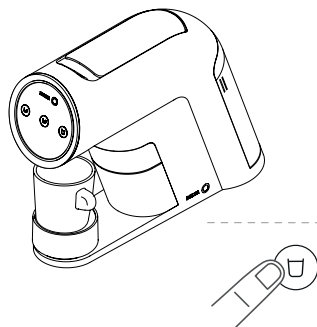
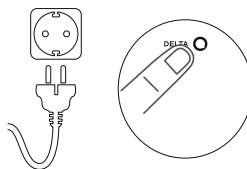
**DO NOT INSERT A CAPSULE**

- **Fill the water tank with mineral water up to the maximum limit mark.**

Place it back in its initial position.  
Make sure that it is properly inserted.

- Connect the electrical plug to the respective earthed socket.

- **To turn on the machine, touch the Delta Q logotype.**  
The machine starts heating (the extraction buttons will blink in sequence approxi. 30" sec).  
The extraction buttons fix in white, the machine is ready to use.

- Place a mug (min. 180 ml).  
Without inserting a capsule, **touch the Long Drinks button** to start the cleaning, repeat this step 3 times.



## TROUBLESHOOTING

1. The machine does not switch on.	. Check that you have plugged the lead into the socket. . Check the mains or the socket.
2. The machine does not start and the Long Coffee button is steady orange.	. See chapter “First Use” (page 34).
3. The lever does not close completely.	.Check whether a capsule has been retained inside the extraction unit. Open and close the lever again until observing that the extraction unit is clear and unblocked.
4. The machine switches off.	. To save energy, the machine will switch off automatically after 3 minutes of non-use. . See chapter “Standby Mode” (page 38).
5. The capsule gets stuck in the capsule housing.	.Check whether the used capsule tank is full. Where necessary, empty it and put the empty tank back in its specified position.
6. The machine does not extract coffee or the extraction volume is low.	.Make sure that the water tank is properly fitted and that there is water in it. .Reset to factory settings.
7. The interface does not work. There is no response after interaction, LEDs are off, after pressing a button the machine does not operate as it should.	.Contact <b>Customer Service and Support</b> .
8. All extraction buttons fix orange. The descaling and deposit for used capsules fix orange. The machine does not respond.	.Please, remove the plug of the machine from the outlet and switch it on after 2 minutes. If the problem persists, contact <b>Customer Service and Support</b> .
9. The descaling icon fix orange. All extraction buttons remain white.	. Descaling necessary, the machine may still be used. . See chapter “Descaling” (page 39).

## CLEANING AND MAINTENANCE

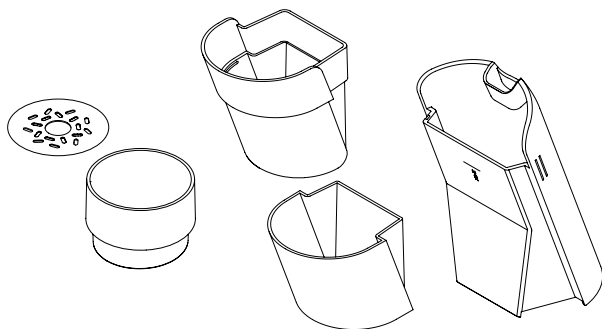

**Warning:** Check if you unplugged the appliance from the power outlet before you clean it. To prevent electrical shocks, do not immerse the cord, plug or appliance in water or any other liquid. Do not use any abrasive or solvent-composed cleaning agent.

- Empty the deposit for used capsules and the deposit for liquids frequently.
- Use a dry cloth to clean the water tank.
- The deposit for used capsules, the cup tray and the drip basin may be washed in hot water and dried with a soft cloth.
- The cup tray and the tray deposit for liquids must be washed in hot water and wiped with a dry cloth.
- Clean the touch interface with a dry cloth.
- Clean the outer surfaces of the equipment with a damp cloth.
- You must never immerse the equipment in water or any other liquid.

## ENERGIA E AMBIENTE

Delta Q is committed in designing and producing innovative, high performance machines that are easy to use.

To improve the energy performance of the machine, improvements and functions were introduced that aim at reducing the power consumption.



This machine is in compliance with the European Directive 2012/19/EU.  
The packaging and the machine were partially made of recyclable materials.

- Do not dispose of electrical appliances as household waste; choose instead the appropriate disposal container for adequate recycling.
- By replacing obsolete electrical appliances with new ones, the seller is legally obliged to take charge of the obsolete electrical appliance for disposal, free or charge.

Delta Q is concerned with the recycling of the used capsules.

Check our Website: [mydeltaq.com](http://mydeltaq.com) for more information on how to recycle Delta Q used capsule or contact the **Customer Service and Support (00 800 20 50 20 50)**.



# FR

## MACHINE À CAFÉ EXPRESSO ICONIQ

### NOTICE D'UTILISATION

Les précautions de sécurité font partie de l'utilisation de l'appareil.

Lisez attentivement ce manuel avant d'utiliser l'équipement.

Conservez-le, il vous servira de référence future.

#### TABLE DES MATIÈRES

1. PRÉCAUTIONS D'UTILISATION	45
2. CONNAÎTRE VOTRE MACHINE À CAFÉ	47
3. INFORMATIONS TECHNIQUES	47
4. PREMIÈRE UTILISATION	48
5. EXTRAIRE UN ESPRESSO OU UN CAFÉ LONG	49
6. EXTRAIRE UNE BOISSON LONGUE	50
7. PROGRAMMER LES VOLUMES	51
8. RESTAURATION DES RÉGLAGES PAR DÉFAUT	52
9. MODE ÉCONOMIE D'ÉNERGIE	52
10. DÉTARTRAGE	53
11. ALERTES ET ALARMES	54
12. LONGUE PÉRIODE D'INUTILISATION	54
13. RÉOLUTION DES PROBLÈMES	55
14. NETTOYAGE ET MAINTENANCE	56
15. ÉNERGIE ET ENVIRONNEMENT	56

## PRÉCAUTIONS D'UTILISATION

Ce manuel est également disponible au format PDF sur [mydeltaq.com](http://mydeltaq.com)

Lisez attentivement toutes les instructions. Ce manuel fournit des indications importantes sur la sécurité au niveau de l'installation et de l'utilisation de l'équipement.

**Remarque : Équipement exclusivement prévu pour un usage domestique.**

Le fabricant se réserve le droit de modifier la notice d'utilisation sans obligation de mettre à jour les éditions précédentes, sauf en cas exceptionnels. Utilisez toujours la machine sur une surface plane, stable, résistante à la chaleur, à l'abri de sources de chaleur ou de projections d'eau.

- Vérifiez que la tension de sortie de la prise électrique correspond à la tension (voltage) indiquée sur l'étiquette de classification de votre machine à café. Ne branchez l'équipement qu'à des prises électriques reliées à la terre.
- Ne mettez pas l'équipement en fonctionnement si le câble ou la prise sont endommagés ou abîmés. Contactez le **Service Client (00 800 20 50 20 50)**.
- Si le câble d'alimentation se trouve endommagé, celui-ci doit être remplacé par le fabricant, par son agent de service ou par une personne dûment qualifiée afin d'éviter tout risque.
- En cas d'urgence : débranchez immédiatement la fiche électrique de la prise.
- Ne laissez pas le câble électrique pendre sur une table ou un comptoir. Veillez à ce que le câble électrique n'entre pas en contact direct avec des surfaces chaudes.
- Pour débrancher l'appareil, retirez la fiche électrique de la prise. Tenez toujours la fiche. N'exercez jamais de force sur le câble.
- Ne laissez pas l'équipement branché sans surveillance.
- La machine à café ne doit pas être placée dans une armoire lors de son utilisation.
- Débranchez la fiche électrique de la prise quand l'équipement électrique n'est pas utilisé ou avant de procéder à son nettoyage.
- Ne placez pas l'équipement à proximité ou sur une cuisinière à gaz ou électrique chaude, ni dans un four chaud.
- Protégez l'appareil de la lumière directe du soleil, d'un contact prolongé avec des projections d'eau et de l'humidité.
- Afin de protéger les personnes contre le feu, les chocs électriques et les blessures, n'immergez pas le câble, la fiche électrique ou l'équipement dans l'eau ou dans un autre liquide.
- Lorsque l'utilisation d'une rallonge électrique s'avère nécessaire, utilisez uniquement une rallonge avec liaison à la terre.
- Ne touchez pas le câble électrique avec les mains mouillées ou humides.
- N'utilisez pas l'équipement à l'extérieur et ne l'exposez pas aux agents atmosphériques (pluie, soleil et autres).
- Este aparelho foi concebido para ser utilizado apenas no interior e em condições de temperatura não extrema.
- Cet équipement est uniquement conçu pour un usage domestique et des situations semblables, telles que :
  - cuisines collectives d'établissements commerciaux, bureaux et autres lieux de travail ;
  - les fermes ;
  - pour les clients des hôtels, motels et autres environnements résidentiels du même type ;
  - hébergements de type chambres d'hôtes.
- Remplissez le réservoir avec de l'eau potable froide. Ne remplissez jamais le réservoir à eau avec du lait, de l'huile/huile d'olive ou d'autres liquides similaires.
- Videz le réservoir à eau si la machine n'est pas utilisée pendant une longue période.
- Ne mettez pas les doigts dans le porte-capsules, vous pourriez vous brûler.
- Ne mettez pas les doigts à la sortie du café, vous pourriez vous brûler.
- Nettoyez toutes les pièces amovibles avec de l'eau. Les surfaces extérieures de l'équipement doivent être nettoyées avec un chiffon humide.

- Vider et rincer quotidiennement le récipient à capsules usagées et le plateau d'égouttage.
- Ne pas utiliser l'appareil sans le plateau d'égouttage et la grille, sauf en cas d'utilisation d'une tasse très haute, afin d'éviter de renverser des liquides sur les surfaces environnantes.
- Ne pas éteindre la machine pendant le cycle de détartrage.
- Ne pas démonter la machine et ne pas couvrir les ouvertures.
- Il faudra redoubler d'attention lorsque l'équipement électrique est utilisé par ou près des enfants.
- Cet appareil peut être utilisé par des enfants à partir de 8 ans et par des personnes qui ont des capacités physiques, sensorielles ou mentales réduites ou des personnes qui manquent d'expérience ou de connaissance, si cette utilisation est surveillée ou si elles ont été informées sur la façon d'utiliser l'équipement en toute sécurité et si elles ont compris les risques éventuels.
- Les enfants ne doivent pas jouer avec cet équipement. Le nettoyage et l'entretien ne doivent pas être faits par des enfants sans surveillance.
- Maintenir la machine et le câble hors de la portée des enfants âgés de moins de 8 ans.
- Les équipements peuvent être utilisés par des personnes aux capacités physiques, sensorielles ou mentales réduites sous surveillance ou si elles ont été informées sur la façon d'utiliser l'équipement en toute sécurité et si elles ont compris les risques éventuels.  
Les enfants ne doivent pas jouer avec cet équipement.

**Remarque : le non respect des mises en garde pourra compromettre la sécurité de l'équipement et de son utilisateur.**

- L'utilisation d'accessoires non recommandés par le fabricant de l'équipement peut provoquer un incendie, un choc électrique ou des blessures aux personnes.

- En cas de panne et/ou de mauvais fonctionnement de l'équipement, débranchez-le du courant électrique et ne tentez en aucun cas de le réparer vous-même. Contactez le **Service Client**.
- Lors de la première utilisation, il est possible que l'équipement dégage une certaine odeur en raison des matériaux d'isolation et des éléments soumis au chauffage.  
Cet inconvénient disparaît en quelques minutes.
- Certaines machines peuvent présenter des signes d'utilisation préalable en raison des tests rigoureux de contrôle qualité.
- L'installation doit être effectuée selon les instructions du fabricant.  
Une installation défectueuse peut causer des dommages matériels pour lesquels le fabricant ne pourra pas être tenu responsable.
- Le fabricant ne pourra pas être tenu responsable pour d'éventuels dommages dus à des utilisations inappropriées, défectueuses ou irrationnelles.
- En cas d'utilisation induite ou de non respect des instructions d'utilisation, le fabricant décline toute responsabilité et annulera la garantie correspondante.
- Cet équipement a été développé pour extraire des boissons grâce à l'utilisation de capsules Delta Q. La qualité Delta Q est garantie quand les capsules Delta Q sont utilisées dans les équipements Delta Q.
- Les machines et les capsules qui composent le système Delta Q ont été développées et testées pour garantir un espresso parfait.  
L'utilisation des capsules Delta Q assure une parfaite compatibilité avec les équipements Delta Q, en minimisant les éventuels problèmes techniques et en garantissant les paramètres de qualité d'un espresso Delta Q.  
Tout dommage qui pourrait être causé à l'équipement Delta Q par l'utilisation d'un autre type de capsules peut, dans certaines circonstances, être entièrement et exclusivement à la charge de l'utilisateur.

## CONNAÎTRE VOTRE MACHINE À CAFÉ

1. Interface tactile
2. Porte-capsules
3. Levier d'ouverture du porte-capsules
4. Bac de récupération des capsules
5. Plateau amovible pour la pose des tasses
6. Bac d'égouttage à plateau
7. Bec verseur
8. Bec verseur
9. Câble électrique
10. Fiche d'alimentation
11. Réservoir d'eau

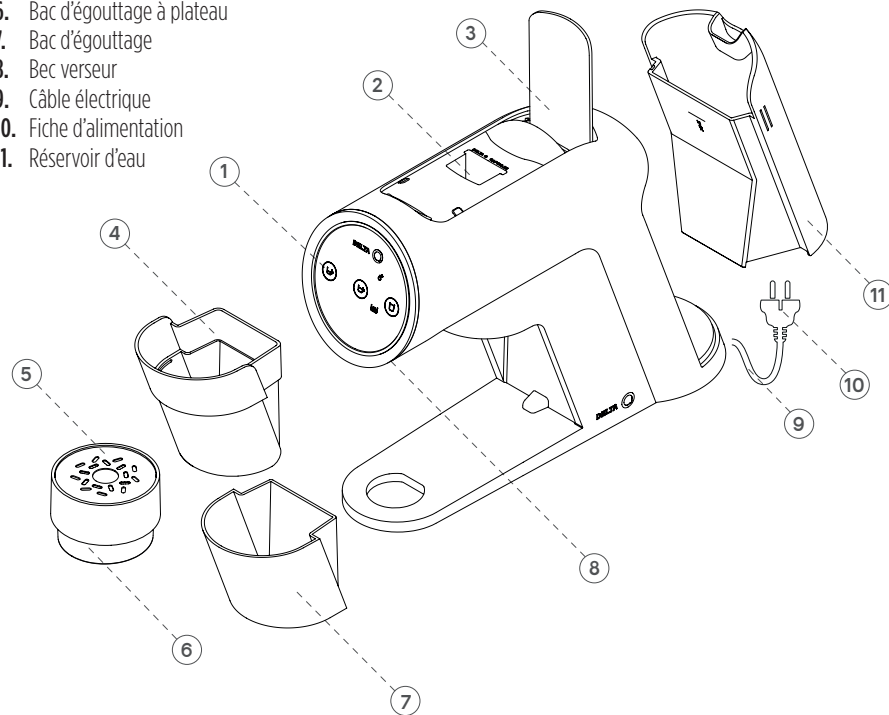

## INTERFACE TACTILE

**DELTA**  Bouton général On/Off



Bouton Espresso



Bouton Café long



Bouton Boissons allongées



Détartrage/Système de nettoyage



Bac à capsules usagées

## INFORMATIONS TECHNIQUES

Modèle : ICONIQ

Consommables : Capsules Delta Q

Dimensions : L: 122 mm A: 285 mm P: 393 mm

Poids approximatif : 3,5 kg

Capacité du réservoir d'eau : 800 ml

Capacité du bac à capsules usagées : 10 capsules

Puissance : 1200 W

Voltage : 220 - 240 V

Fréquence : 50 - 60 Hz

## AVANT UTILISATION - PREMIÈRE UTILISATION

L'étape première utilisation ne doit être réalisée qu'une seule fois. L'appareil peut faire un bourdonnement dû au fait que le circuit d'eau est vide.

1.



- Branchez la fiche électrique dans la prise.  
**Le bouton café long devient orange.**

2.



- Placez une tasse (d'une capacité minimale de 250 ml) sous le bec verseur, retirez le plateau à tasses sur le côté.

MAX



- Remplissez le réservoir d'eau minérale jusqu'au repère maximum. Remplacez-le dans sa position initiale. Assurez-vous que le réservoir soit bien placé.

Placez une tasse.  
**> 250 ml**

3.



**NE PAS INSÉRER DE CAPSULES**

+3 sec



- Appuyez sur le bouton Café long jusqu'à ce que la machine démarre le processus de nettoyage (le système de nettoyage clignote en orange).



1 Min. 20 Sec. (aprox.)

Le nettoyage s'arrête automatiquement.

4.



Nettoyage

- Dès que le processus de nettoyage est terminé, l'appareil commence à chauffer (les boutons LED d'extraction clignotent pendant environ 30 secondes). Lorsque les boutons redeviennent blancs, la machine est prête à l'emploi.



## EXTRAIRE UN ESPRESSO OU UN CAFÉ LONG

1.

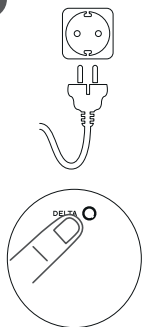

- Branchez la fiche électrique dans la prise.
- Pour allumer la machine, touchez le logo Delta Q.

L'appareil commence à chauffer (les boutons LED d'extraction clignotent pendant environ 30 secondes).  
Lorsque les boutons redeviennent blancs, la machine est prête à l'emploi.

2.

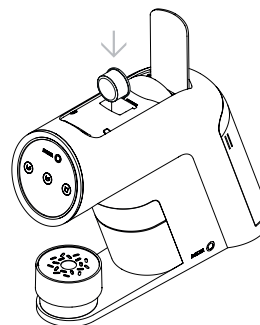

- Levez totalement le levier et insérez une capsule de café Delta Q dans l'orifice du porte-capsules.
- Baissez totalement le levier.

3.



- Placez une tasse à café expresso sous le bec verseur.  
Si vous souhaitez monter le plateau du porte-tasses, tournez-le dans le sens inverse des aiguilles d'une montre jusqu'à ce que vous sentiez qu'il s'enclenche.

4.

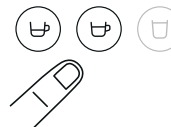

- Appuyez sur le bouton Espresso ou le bouton Café Long pour commencer l'extraction de la boisson souhaitée.  
L'extraction s'arrête automatiquement.
- Levez totalement le levier pour libérer la capsule dans le compartiment des capsules usagées (maximum de 10 capsules).  
Retirez la tasse.

**Remarque :** Durant l'extraction de la boisson, il est possible d'appuyer sur n'importe quel bouton pour stopper l'extraction.

## EXTRAIRE UNE BOISSON LONGUE

**Remarque :** Lorsque vous changez le type de boisson à extraire (Espresso ou Café Long et Boissons Longues), veuillez exécuter l'action **Système de nettoyage** (voir page 52).

1.

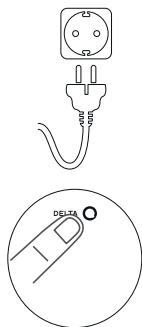

- Branchez la fiche électrique dans la prise.
- Pour allumer la machine, touchez le logo Delta Q.

L'appareil commence à chauffer (les boutons LED d'extraction clignotent pendant environ 30 secondes). Lorsque les boutons redeviennent blancs, la machine est prête à l'emploi.

2.

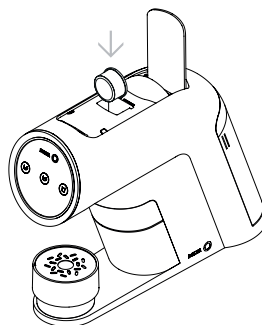

- Levez totalement le levier et insérez une capsule de café Delta Q dans l'orifice du porte-capsules.
- Baissez totalement le levier.

3.

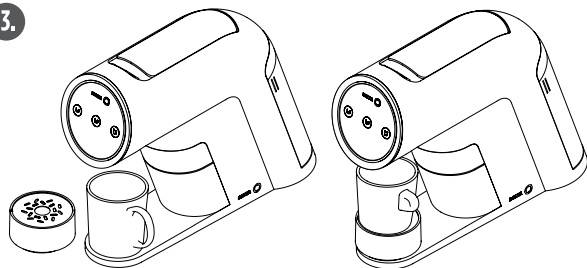

- Placez une tasse (d'une capacité minimale de 180 ml) sous le bec verseur, retirez le plateau à tasses sur le côté. Si le plateau à tasses est vers le haut, tournez-le dans le sens des aiguilles d'une montre ou retirez-le sur le côté.

4.



- Appuyez sur le bouton **Boissons Longues** pour commencer l'extraction de la boisson souhaitée. L'extraction s'arrête automatiquement.
- Levez totalement le levier pour libérer la capsule dans le compartiment des capsules usagées (maximum de 10 capsules). Retirez la tasse.

**Remarque :** Durant l'extraction de la boisson, il est possible d'appuyer sur n'importe quel bouton pour stopper l'extraction.

## PROGRAMMER LES VOLUMES

### Programmation du bouton Espresso ou un Café long

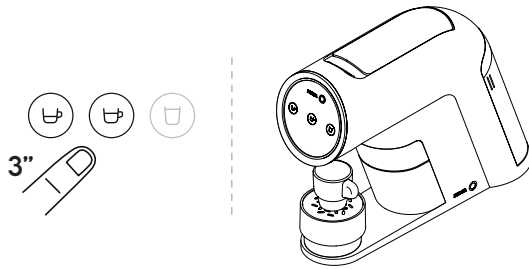

- **Insérez une capsule Delta Q dans l'orifice du porte-capsules.**  
Placez un verre à Espresso.  
**Appuyez sur le bouton Espresso ou le bouton Café Long durant 3 secondes**, le bouton espresso ou café long clignote, les autres boutons d'extraction s'éteignent (1).
- **Appuyez sur le bouton Espresso ou le bouton Café Long** pour commencer l'extraction de la boisson souhaitée.  
Réappuyez sur le bouton espresso ou le bouton café long pour conclure l'opération.  
Le bouton clignotera 3 fois pour confirmation.  
L'appareil mémorise la longueur de la boisson définie et va extraire cette même longueur jusqu'à ce qu'une nouvelle programmation soit réalisée (2).

Remarque : (1) Si l'utilisateur n'appuie pas à nouveau sur le bouton espresso ou café long dans la minute qui suit, l'équipement revient automatiquement au mode « Prêt à l'utilisation ». (2) Si aucun bouton d'extraction n'est actionné pour terminer l'opération, l'appareil assumera automatiquement le volume maximum de 75 ml.

### Programmation du bouton Boisson longue

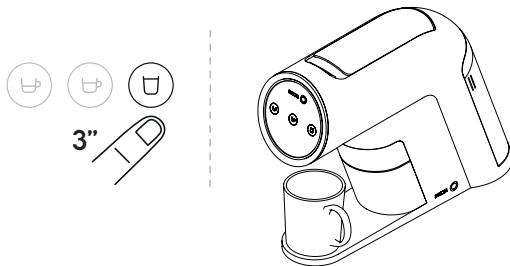

- **Insérez une capsule Delta Q dans l'orifice du porte-capsules.**  
Placez une tasse (d'une capacité minimale de 180 ml).  
**Appuyez sur le bouton Boissons longues durant 3 secondes**, le bouton boissons longues clignote, les autres boutons d'extraction s'éteignent (1).
- **Appuyez sur le bouton Boissons Longues** pour commencer l'extraction de la boisson souhaitée.  
Réappuyez sur le boutonboisson longue pour conclure l'opération.  
Le bouton clignotera 3 fois pour confirmation.  
L'appareil mémorise la longueur de la boisson définie et va extraire cette même longueur jusqu'à ce qu'une nouvelle programmation soit réalisée (2).

Remarque : (1) Si l'utilisateur n'appuie pas à nouveau sur le bouton Boisson longue dans la minute qui suit, l'équipement revient automatiquement au mode « Prêt à l'utilisation ». (2) Si aucun bouton d'extraction n'est actionné pour terminer l'opération, l'appareil assumera automatiquement le volume maximum de 200 ml.

## RESTAURER LES RÉGLAGES PAR DÉFAUT

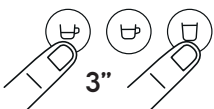

- Appuyez sur les boutons Espresso et Boissons Longues plus de 3 secondes.  
Tous les voyants des boutons d'extraction clignotent 3 fois pour confirmer.  
L'appareil s'arrête automatiquement.

La machine revient à la première utilisation (page 48).

## MODE D'ÉCONOMIE DÉNERGIE

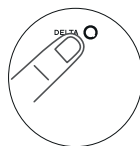

- L'appareil s'éteint après 3 minutes d'inactivité.

Si vous le souhaitez, vous pouvez débrancher l'appareil touchez le logo Delta Q.

## PURGE



**NE PAS INSÉRER DE CAPSULES**

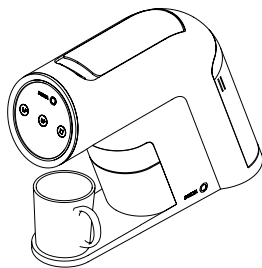

Le fait de réaliser régulièrement l'opération de "Purge" garantit une meilleure qualité des boissons extraites ainsi qu'une bonne conservation de l'équipement.

- Placez une tasse (d'une capacité minimale de 180 ml).  
Sans insérer aucune capsule, appuyez sur le bouton Boissons allongées afin de pomper l'eau.  
L'extraction s'arrête automatiquement.

Lorsque les boutons redeviennent blancs, la machine est prête à l'emploi.

## DÉTARTRAGE



NE PAS INSÉRER DE CAPSULES

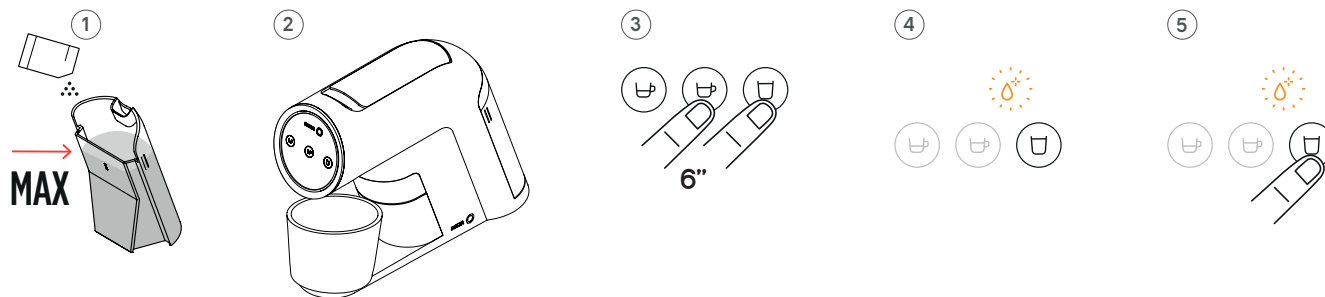

Il est recommandé de réaliser le détartrage de l'appareil tous les 1000 extractions. L'alerte de détartrage est automatique. Le voyant du bouton Système de nettoyage devient orange. Tous les voyants des boutons d'extraction restent blancs.

Évitez le contact du produit de détartrage avec les yeux, la peau, l'appareil et les surfaces environnantes.

**ÉTAPE 1**

Remarque : Ne placez pas de capsule pour exécuter le Détartrage.

- Retirez le bac à capsules usagées et nettoyez-le.  
Dissolvez un sachet de détartrant Delta Q dans 800 ml d'eau dans un récipient. Versez la solution dans le réservoir à eau jusqu'à la marque « MAX » (1).
- Placez une tasse d'une capacité minimale de 600 ml (2).
- Appuyez en même temps sur le bouton Café long et sur le bouton Boissons allongées durant 6 secondes (3).  
Appuyez sur le bouton Boissons allongées pour commencer le détartrage.

**ÉTAPE 2**

Dès que le détartrage est terminé dans cette phase, le bouton Boissons allongées fixe en blanc et l'icône de détartrage clignote en orange (4).

- Retirez le bac à capsules usagées et nettoyez-le.  
Lavez le réservoir à eau et remplissez-le à nouveau jusqu'à la marque « MAX ». Appuyez sur le bouton Boissons allongées pour revenir au détartrage (5). Une fois le détartrage terminé, tous les boutons d'extraction restent vides et l'icône de détartrage s'éteint.  
Le détartrage est terminé.

## ALERTES ET ALARMES



**Bac à capsules usagées plein ou hors de son emplacement**  
Le voyant du bac à capsules usagées clignote en orange.  
Retirez le bac à capsules usagées et nettoyez-le.



**Bac à capsules usagées hors de son emplacement**  
Le voyant du bac à capsules usagées fixe en orange.



**Sonde de température défectueuse**

Tous les voyants des boutons d'extraction fixe en orange.



Les icônes de détartrage et de bac à capsules usagées en orange.



L'appareil ne réagit pas.

**COMMENT PROCÉDER**

Débrancher l'équipement et rallumez-le après 2 minutes.

Si le problème persiste, contactez la ligne de **Service Client**.

**Détartrage**

Détartrage/Système de nettoyage est fixe en orange.



Tous les voyants des boutons d'extraction restent blanc.

L'alerte de détartrage est automatique.



L'appareil peut continuer d'être utilisée.

**COMMENT PROCÉDER**

Un détartrage doit être effectué (page 53).

## LONGUE PÉRIODE D'INUTILISATION

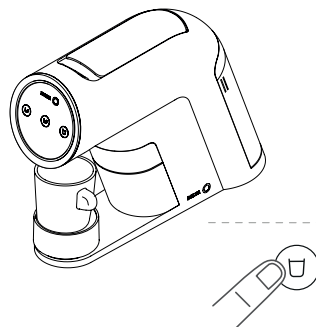
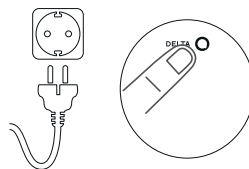
**NE PAS INSÉRER DE CAPSULES**

- Remplissez le réservoir d'eau minérale jusqu'au repère maximum.  
Remplacez-le dans sa position initiale.  
Assurez-vous que le réservoir soit bien placé.

- Branchez la fiche électrique dans la prise.

- Pour allumer la machine, touchez le logo Delta Q.

L'appareil commence à chauffer (les boutons LED d'extraction clignotent pendant environ 30 secondes).  
Lorsque les boutons redeviennent blancs, la machine est prête à l'emploi.

- Placez une tasse (d'une capacité supérieure à 180 ml).  
Ne pas insérer de capsules, **appuyez sur le bouton Boissons allongée** pour rincer la machine, répétez trois fois l'opération.

## RÉSOLUTION DES PROBLÈMES

1. L'appareil ne démarre pas.	. Vérifiez que vous avez bien branché la fiche électrique à la prise de courant. . Vérifiez le secteur ou la prise de courant.
2. L'appareil ne démarre pas et le bouton Café long est fixé en orange.	. Voir le chapitre " Première Utilisation " (page. 48).
3. Le levier ne se ferme pas complètement.	. Vérifiez qu'il n'existe pas de capsules coincées à l'intérieur du groupe d'extraction. Ouvrez et fermez à nouveau le levier jusqu'à constater que le groupe d'extraction est libre et débloqué.
4. L'appareil s'éteint.	. Pour économiser de l'énergie, la machine s'éteint après 3 minutes d'inactivité. Voir le chapitre " Mode économie d'énergie " (page. 52).
5. La capsule s'est coincée dans le porte-capsules	. Vérifiez que le compartiment des capsules usagées n'est pas plein. Si nécessaire, videz-le et remplacez le compartiment vide dans sa position initiale.
6. La machine n'extrait pas le café ou le volume d'extraction est faible.	. Vérifiez que le réservoir d'eau contient de l'eau et qu'il est correctement placé. . Réinitialisez les paramètres d'usine.
7. L'interface ne fonctionne pas. Pas de réaction après l'interaction, les LED sont éteintes, après avoir appuyé sur un bouton, l'action de la machine n'est pas celle attendue.	. Contactez la ligne de <b>Service Client</b> .
8. Tous les voyants des boutons d'extraction fixe en orange. Les icônes de détartrage et de bac à capsules usagées en orange. L'appareil ne réagit pas.	. Débrancher l'équipement et rallumez-le après 2 minutes. Si le problème persiste, contactez la ligne de <b>Service Client</b> .
9. Le système de nettoyage est fixé en orange. Les boutons d'extraction restent fixes en blanc.	. Un détartrage est nécessaire, l'appareil peut continuer d'être utilisée. . Voir le chapitre "Détartrage" (page. 53).

## NETTOYAGE ET MAINTENANCE

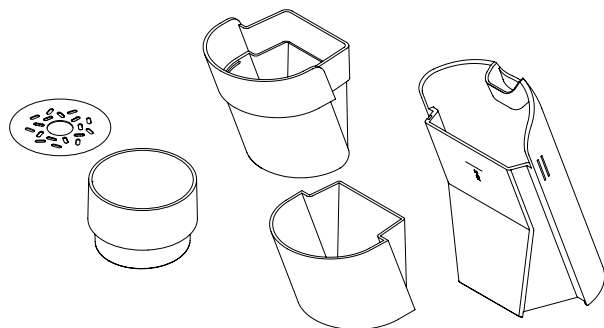

**Avertissement :** Assurez-vous d'avoir débranché l'équipement de la prise électrique avant de le nettoyer. Afin d'éviter tout choc électrique, ne pas plonger le câble, la fiche ou l'équipement dans l'eau ou un autre liquide. Ne nettoyez jamais votre appareil avec un produit d'entretien ou un solvant.

- Videz régulièrement le bac à capsules usagées ainsi que le bac d'égouttage.
- Le bac à capsules usagées et le bac d'égouttage peuvent être lavés à l'eau et séchés avec un chiffon doux.
- Le réservoir à eau doit être lavé à l'eau courante et essuyé avec un chiffon sec.
- Le bac à capsules usagées, le plateau amovible pour appui des tasses et le bac d'égouttage peuvent être lavés à l'eau et séchés avec un chiffon doux.
- Nettoyez l'interface tactile avec un chiffon sec.
- Nettoyez les surfaces extérieures de l'appareil avec un chiffon humide.
- Ne jamais plonger l'appareil dans l'eau.

## ENERGIE ET ENVIRONNEMENT

Delta Q s'emploie à concevoir et à produire des machines innovantes de grande qualité et facilement utilisables.

Afin d'améliorer la performance énergétique de la machine, des améliorations et des fonctions cherchant à réduire la consommation énergétique ont été mises en place.



Cet appareil est conforme à la directive européenne 2012/19/EC.  
L'emballage et la machine contiennent des matériaux recyclables.

- Ne pas jeter des appareils électriques comme des déchets ménagers non triés. Utiliser des réseaux de collecte séparée. Contactez votre administration locale pour obtenir des informations concernant les systèmes de reprise et de collecte mis à disposition.
- Si des appareils électriques sont éliminés dans des décharges, il est possible que des substances dangereuses s'infiltreront dans le sol et se retrouvent dans la chaîne alimentaire, nuisant à votre santé et bien-être.

Delta Q se préoccupe du recyclage des capsules usagées.

Consultez notre site internet : [mydeltaq.com](http://mydeltaq.com) pour obtenir plus d'informations sur la façon de recycler les capsules usagées Delta Q ou contactez le **Service Client (00 800 20 50 20 50)**.





# DE

## ESPRESSO KAFFEEMASCHINE BEDIENUNGSANLEITUNG

Die Sicherheitsvorkehrungen sind Bestandteil des Gerätes.  
Lesen Sie die Bedienungsanleitung sorgfältig, bevor Sie das System benutzen.  
Bewahren Sie sie für späteres Nachschlagen bitte auf.

### INHALT

1. WICHTIGE HINWEISE ZUR SICHERHEIT	59
2. LERNEN SIE IHRE KAFFEEMASCHINE KENNEN	61
3. TECHNISCHE DATEN	61
4. ERSTINBETRIEBNAHME	62
5. ZUBEREITUNG EINES ESPRESSO ODER KAFFEE LUNGO	63
6. ZUBEREITUNG EINES LONGDRINK	64
7. MENGENEINSTELLUNG	65
8. AUF WERKEINSTELLUNGEN ZURÜCKSETZEN	66
9. ENERGIEPARMODUS	66
10. ENTKALKUNG	67
11. WARMELDUNGEN UND ALARME	68
12. INBETRIEBNAHME NACH LÄNGERER NICHTBENUTZUNG	68
13. FEHLERBEHEBUNG	69
14. REINIGUNG UND PFLEGE	70
15. STROMVERSORGUNG UND UMWELT	70

## WICHTIGE HINWEISE ZUR SICHERHEIT

Diese Bedienungsanleitung ist auch im PDF-Format über [mydeltaq.com](http://mydeltaq.com) erhältlich.

Lesen Sie aufmerksam alle Hinweise.

Diese Bedienungsanleitung enthält wichtige Sicherheitshinweise für die Installation und den Gebrauch dieses Geräts.

**Anmerkung: Heben Sie diese Bedienungsanleitung an einem angemessenen Ort zur späteren Bezugnahme auf.**

Der Hersteller behält sich das Recht vor, die Bedienungsanleitung zu verändern, ohne die Verpflichtung zu einer Aktualisierung früherer Ausgaben, bis auf außergewöhnliche Fälle.

Benutzen Sie die Maschine auf einer horizontalen, stabilen und hitzebeständigen Oberfläche, fern von Wärmequellen oder Spritzwasser.

- Prüfen Sie, ob die Spannung der Steckdose der auf dem Hinweisschild Ihrer Kaffeemaschine angegebenen Spannung entspricht.  
Schließen Sie das Gerät nur an eine geeignete, geerdete Netzsteckdose an.
- Stellen Sie das Gerät nicht an, wenn das Kabel oder die Steckdose beschädigt oder defekt sind. Kontaktieren Sie unseren **Kundendienst**.
- Bei Beschädigung des Kabels ist dieses durch den Hersteller, seinen Dienstleister oder ähnlich qualifizierte Personen zu ersetzen, um Folgeschäden zu vermeiden.
- Im Notfall: Ziehen Sie sofort den Stecker aus der Steckdose.
- Lassen Sie das Stromkabel nicht über einen Tisch oder eine Theke hängen. Das Stromkabel darf nicht in direkten Kontakt mit heißen Oberflächen kommen.
- Zum Ausschalten den Stecker aus der entsprechenden Steckdose ziehen. Halten Sie dabei immer den Stecker fest. Nie am Kabel ziehen.

- Benutzen Sie die Maschine nicht unbeaufsichtigt.
- Die Kaffeemaschine sollte während des Gebrauchs nicht in einem Schrank stehen.
- Bevor Sie Reinigungs- oder Wartungsarbeiten durchführen, ziehen Sie den Stecker aus der Steckdose und lassen Sie das Gerät abkühlen.
- Stellen Sie das Gerät nicht in die Nähe einer heißen Gas- oder Elektroherds, auch nicht in einen heißen Ofen.
- Schützen Sie das Gerät vor direkter Sonneneinstrahlung, längerem Kontakt mit Spritzwasser und Feuchtigkeit.
- Zum Schutz vor Feuer, Elektroschocks und Verletzungen dürfen das Kabel, der Netzstecker oder das Gerät nicht in Wasser oder eine andere Flüssigkeit getaucht werden.
- Falls Sie ein Verlängerungskabel benötigen, verwenden Sie nur ein geerdetes Kabel.
- Berühren Sie das Gerät nicht mit nassen oder feuchten Händen.
- Verwenden Sie das Gerät nicht im Freien und setzen Sie es keinen Witterungseinflüssen aus (Regen, Sonne etc.).
- Dieses Gerät ist nur für den Gebrauch in Innenräumen und bei nicht extremen Temperaturbedingungen konzipiert.
- Dieses Gerät ist für den Einsatz in häuslichen und vergleichbaren Umgebungen bestimmt, wie:
  - Personalküchen in Geschäften, Büros und sonstige Arbeitsbereiche;
  - Bauernhöfe;
  - Verwendung durch Hotel- und Moteltkunden sowie in sonstigen Wohnbereichen;
  - Beherbergungsbetriebe (z.B. Bed & Breakfast).
- Füllen Sie den Tank nur mit sauberem und kaltem Wasser. Füllen Sie den Tank nie mit Milch, Öl / Olivenöl oder ähnlichen Flüssigkeiten.

- Leeren Sie den Wassertank, wenn Sie das Gerät für einen längeren Zeitraum nicht benutzen.
- Stecken Sie den Finger nicht in das Kapselfach oder den Kapselgang.
- Halten Sie den Finger nicht unter den Kaffeeaulauf-Verbrühungsgefahr!
- Reinigen Sie alle abnehmbare Teile mit Wasser. Die Außenfläche des Geräts muss mit einem feuchten Tuch gereinigt werden.
- Leeren und waschen Sie täglich den Behälter für gebrauchte Kapseln und die Abtropfschale.
- Benutzen Sie die Maschine nicht ohne die Tropfschale und ihr Gitter, außer wenn Sie eine sehr hohe Tasse verwenden, um dies zu vermeiden das Verschütten von Flüssigkeiten auf umliegende Oberflächen.
- Schalten Sie die Maschine während des Entkalkungszyklus nicht aus.
- Zerlegen Sie die Maschine nicht und decken Sie keine Öffnungen ab.
- Besondere Aufsicht ist notwendig, wenn das Gerät von Kindern oder in der Nähe von Kindern benutzt wird.
- Dieses Gerät kann von Kindern ab 8 Jahren und darüber benutzt werden, wenn sie beaufsichtigt oder bezüglich des sicheren Gebrauchs des Gerätes unterwiesen wurden und die daraus resultierenden Gefahren verstehen. Reinigung und Benutzer-Wartung dürfen nicht durch Kinder durchgeführt werden, es sei denn, sie sind älter als 8 Jahre und beaufsichtigt. Kinder jünger als 8 Jahre sind vom Gerät und der Anschlussleitung fernzuhalten. Kinder dürfen nicht mit dem Gerät spielen.

**Anmerkung: Wenn die oben erwähnten Sicherheitshinweise nicht beachtet werden, können die Sicherheit des Geräts und des Benutzers beeinträchtigt werden.**

- Die Verwendung von Zubehör, das nicht vom Hersteller empfohlen Ausrüstung kann zu einem Brand, Stromschlag oder Verletzungen von Personen führen.

- Im Falle eines Defekts und/oder schlechtem Funktionieren des Geräts ziehen Sie den Netzstecker und versuchen Sie nicht, es selbst zu reparieren. Kontaktieren Sie den **Kundendienst**.
- Bei der erstmaligen Benutzung kann das Gerät einen Geruch verströmen, der durch das Isoliermaterial und durch die erhitzten Teile entsteht. Diese Unannehmlichkeit verschwindet nach wenigen Minuten.
- Die Aufstellung ist gemäß den Angaben des Herstellers auszuführen. Eine falsche Aufstellung kann Schäden bei Personen, Material und Tieren verursachen, für die der Hersteller nicht verantwortlich gemacht werden kann.
- Der Hersteller kann nicht für Schäden, die durch unsachgemäße, falschen und unangemessenen Gebrauch resultierenden Verantwortung gezogen werden.
- Bei Missbrauch oder Nichteinhaltung der Gebrauchsanweisungen, lehnt der Hersteller jede Verantwortung und die Garantie erlischt.
- Dieses Gerät wurde entwickelt, um Getränk durch Verwendung von Kapseln Delta Q zu extrahieren. Die Qualität Delta Q ist garantiert, wenn die Delta Q Kapseln in Ausrüstung Delta Q verwendet werden.
- Die Maschinen und Kapseln, aus denen das Delta Q-System besteht, wurden entwickelt und getestet, um einen perfekten Espresso zu garantieren. Die Verwendung von Delta Q-Kapseln gewährleistet eine perfekte Kompatibilität mit den Delta Q-Geräten, wodurch eventuelle technische Probleme minimiert werden und die Qualitätsparameter eines Delta Q-Espressos garantiert werden. Eventuelle Schäden an Delta Q-Geräten, die durch die Verwendung anderer Kapseltypen auftreten können, müssen unter bestimmten Umständen vollständig und ausschließlich zu Lasten des Benutzers gehen.

## LERNEN SIE IHRE KAFFEEMASCHINE KENNEN

1. Touchscreen
2. Kapselschacht
3. Hebel
4. Kapselauffangbehälter
5. Tassen-Tablett
6. Tablett-Flüssigkeitstank
7. Abtropfschale
8. Extraktionsdüse
9. Elektrisches Kabel
10. Elektrischer Stecker
11. Wasserbehälter

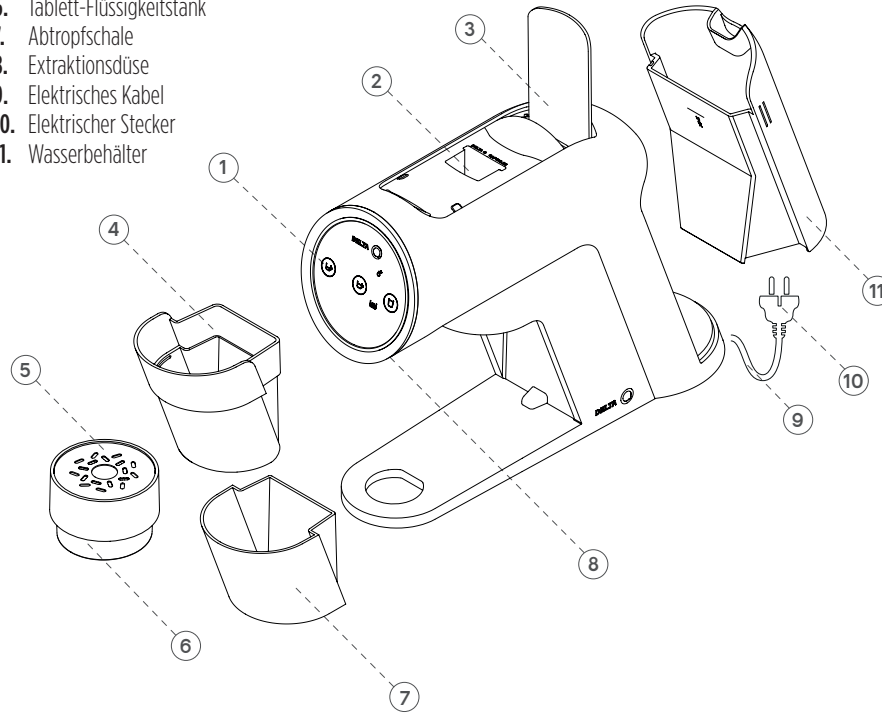

## TOUCHSCREEN

**DELTA**  Allgemeine Ein-/Aus-Taste

 Espresso-Taste

 Kaffee Lungo-Taste

 Longdrinks-Taste

 Reinigungssystem

 Kapselauffangbehälter

### TECHNISCHE DATEN

Modell: ICONIQ

Verbrauchsmaterial: Delta Q-Kapseln

Maße: B: 122 mm H: 285 mm L: 393 mm

Ungefähres Gewicht: 3,5 kg

Kapazität des Wasserbehälters: 800 ml

Behälterkapazität für gebrauchte Kapseln: 10 Kapseln

Potência: Leistung:

Stromspannung: 220 - 240 V

Frequenz: 50 - 60 Hz

## VOR GEBRAUCH - ERSTINBETRIEBNAHME

Die erste Inbetriebnahme findet nur ein einziges Mal statt. Die Maschine kann Geräusche machen, weil der Wasserkreislauf leer ist.

1.



- Das Stromkabel an die Stromversorgung anschließen.  
Die Taste für Kaffee Lungo leuchtet orange.

2.

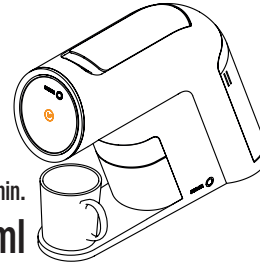

- Setzen Sie einen Behälter (min. 250 ml) auf das Tassentablett und unter die Ausgabelüse, nehmen Sie die Tassenablage zur Seite.

MAX



- Füllen Sie den Wassertank bis zur Höchstgrenze mit Wasser.  
Stellen Sie den Wassertank wieder in seine ursprüngliche Position.

Stell einen Becher hin.  
> 250 ml

3.



**KEINE KAPSELN VERWENDEN**

+3 sek



- Drücken Sie die Long Coffee-Taste bis Die Maschine startet den Vorgang Reinigung (die Taste Reinigungssystem leuchtet orange).



 1 Min. 20 Sek. (um.)

Die Reinigung stoppt automatisch.

4.



Heizung

- Nach Beendigung des Reinigungsvorgangs startet die Maschine die Aufheizung (Die Tasten des Bedienfelds beginnen nacheinander zu blinken etwa 30 Sekunden). Die Ausgabetasten leuchten Weiß, die Maschine ist betriebsbereit.

## ZUBEREITUNG EINES ESPRESSO ODER KAFFEE LUNGO

1.

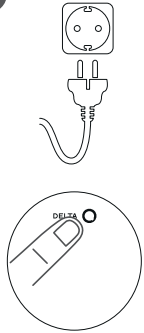

- Das Stromkabel an die Stromversorgung anschließen.
- Zum Einschalten des Geräts berühren Sie das Delta Q-Logo.
- Nach Beendigung des Reinigungsvorgangs startet die Maschine die Aufheizung (Die Tasten des Bedienfelds beginnen nacheinander zu blinken etwa 30 Sekunden). Die Ausgabetasten leuchten Weiß, die Maschine ist betriebsbereit.

2.

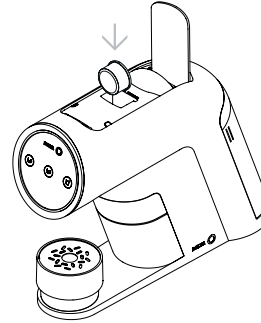

- Heben Sie den Hebel an und setzen Sie ein Delta Q-Kapsel im Kapselgehäuseloch.
- Senken Sie den Hebel.

3.

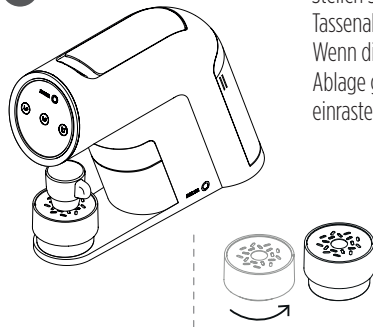

- Stellen Sie eine Espressotasse auf die Tassenabstellfläche unter den Auslauf. Wenn die Tassenablage unten ist, drehen Sie die Ablage gegen den Uhrzeigersinn, bis sie spürbar einrastet.

4.

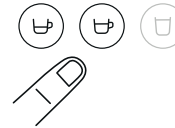

- Die Taste für Espresso oder Kaffee Lungo um die Ausgabe des gewünschten Getränks zu starten. Die Ausgabe stoppt automatisch.
- Heben Sie den Hebel vollständig an, um die Kapsel zur verwendeten Kapselablage freizugeben (der Behälter hat eine Kapazität für maximal 10 Kapseln). Nehmen Sie die Kaffeetasse heraus.

**Hinweis:** Während Sie das Getränk extrahieren, können Sie den Vorgang durch Berühren der Extraktionstaste stoppen. Wenn Sie eine größere Menge des Getränks wünschen, drücken Sie erneut auf die entsprechende Taste.

## ZUBEREITUNG EINES LONGDRINK

**Hinweis:** Immer wenn Sie die Getränkeart ändern (Espresso, Kaffee Lungo und Longdrink) sollten Sie die Systemreinigung durchführen (siehe: Seite 66).

1.

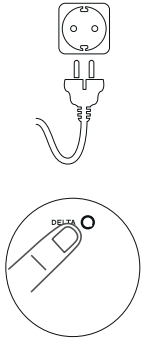

- Das Stromkabel an die Stromversorgung anschließen.
- Zum Einschalten des Geräts berühren Sie das Delta Q-Logo.
- Nach Beendigung des Reinigungsvorgangs startet die Maschine die Aufheizung (Die Tasten des Bedienfelds beginnen nacheinander zu blinken etwa 30 Sekunden). Die Ausgabetasten leuchten Weiß, die Maschine ist betriebsbereit.

2.

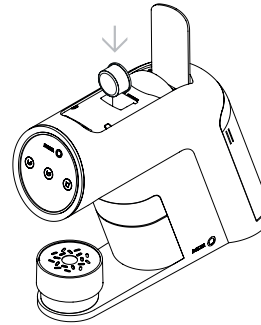

- Heben Sie den Hebel an und setzen Sie ein Delta Q-Kapsel im Kapselgehäuseloch.
- Senken Sie den Hebel.

3.

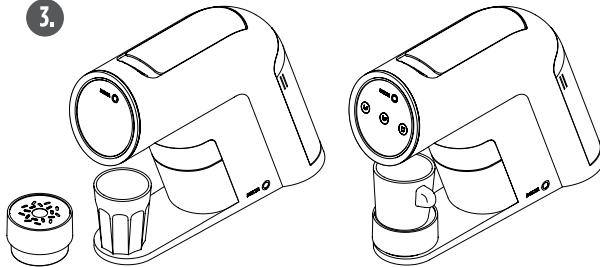

- Setzen Sie einen Behälter (min. 180 ml) auf das Tassentablett und unter die Ausgabetaste. Nehmen Sie die Tassen-Tablett seitlich heraus. Wenn die Tassenablage nach oben zeigt, drehen Sie die Ablage im Uhrzeigersinn oder nehmen Sie die Ablage zur Seite heraus.

4.



- Die Taste Longdrink drücken, um die Abgabe des gewünschten Getränks zu starten. Die Abgabe stoppt automatisch.
- Heben Sie den Hebel vollständig an, um die Kapsel zur verwendeten Kapselablage freizugeben (der Behälter hat eine Kapazität für maximal 10 Kapseln). Nehmen Sie die Kaffeetasse heraus.

**Hinweis:** Während Sie das Getränk extrahieren, können Sie den Vorgang durch Berühren der Extraktionstaste stoppen. Wenn Sie eine größere Menge des Getränks wünschen, drücken Sie erneut auf die entsprechende Taste.



## MENGENEINSTELLUNG

Programmieren Sie die Taste Espresso oder Kaffee Lungo

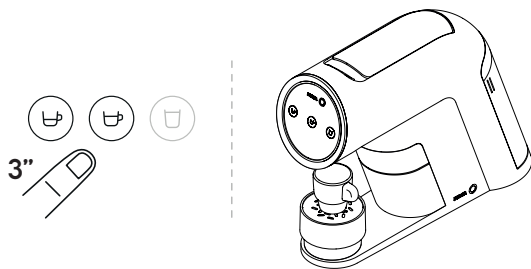

- Setzen Sie ein Delta Q-Kapsel im Kapselgehäuseloch.  
Stellen Sie eine Espressotasse.  
Drücken Sie 3 Sekunden lang die Taste Espresso oder Kaffee Lungo, die Taste Espresso oder Kaffee Lungo blinkt, die restlichen Extraktionstasten erlöschen (1).
- Die Taste für Espresso oder Kaffee Lungo um die Ausgabe des gewünschten Getränks zu starten. Tippen Sie, um die Entnahme des gewünschten Volumens zu stoppen.  
Die Taste Espresso oder Kaffee Lungo blinkt dreimal, um die Programmierung zu bestätigen.  
Das Gerät speichert die Lautstärke und extrahiert sie, bis eine neue Programmierung definiert wird (2).

Hinweis: (1) Wenn der Benutzer nach 1 Minute nicht die Espresso- oder Kaffee Lungo berührt, Das Gerät kehrt automatisch in den Betriebsbereitschaftsmodus zurück.  
(2) Wenn Sie keine Ausgabetaste drücken, um den Vorgang zu beenden, benutzt die Maschine automatisch die Höchstmenge von 75 ml (Espresso/Kaffee Lungo).

Programmieren Sie die Taste Longdrinks

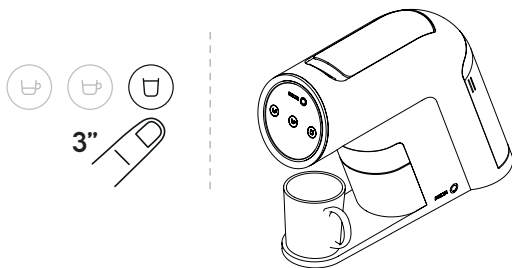

- Setzen Sie ein Delta Q-Kapsel im Kapselgehäuseloch.  
Setzen Sie einen Behälter (min. 180 ml).  
Drücken Sie 3 Sekunden lang die Taste Longdrink, die Taste Longdrink blinkt, die restlichen Extraktionstasten erlöschen (1).
- Die Taste für Longdrink um die Ausgabe des gewünschten Getränks zu starten. Tippen Sie, um die Entnahme des gewünschten Volumens zu stoppen.  
Die Longdrinks-Taste blinkt dreimal, um die Programmierung zu bestätigen.  
Das Gerät speichert die Lautstärke und extrahiert sie, bis eine neue Programmierung definiert wird (2).

Hinweis: (1) Wenn der Benutzer die Longdrink-Taste nach 1 Minute nicht berührt, Das Gerät kehrt automatisch in den Betriebsbereitschaftsmodus zurück.  
(2) Wenn Sie keine Ausgabetaste drücken, um den Vorgang zu beenden, benutzt die Maschine automatisch die Höchstmenge von 200 ml (Longdrinks).

## AUF WERKEINSTELLUNGEN ZURÜCKSETZEN

## ENERGIEPARMODUS

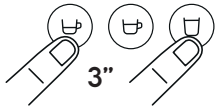

- Die Tasten Espresso und Longdrink drei Sekunden drücken. Alle Ausgabe Tasten blinken zur Bestätigung drei Mal. Das Gerät schaltet sich automatisch aus. Die Maschine geht in den Erste Inbetriebnahme zurück (S. 62).

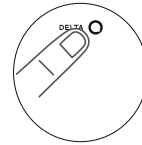

- Wird die Maschine nicht benutzt, wechselt sie nach drei Minuten in den Energiesparmodus, alle Symbole erlöschen.
- Wenn Sie möchten, können Sie die Maschine jederzeit durch Berühren des Logos ausschalten Delta Q.

## REINIGUNG



## KEINE KAPSELN VERWENDEN

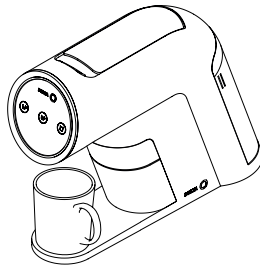

Die häufige Verwendung des Reinigungsvorgangs gewährleistet eine verbesserte Getränkequalität und eine ordnungsgemäße Wartung der Geräte.

- Setzen Sie einen Behälter (min. 180 ml). Keine kapseln verwenden, **Die Taste für Longdrink** um mit der Reinigung zu beginnen. Die Ausgabe stoppt automatisch.

Die Absaugtasten werden weiß, das Gerät ist betriebsbereit.

## ENTKALKUNG



**KEINE KAPSELN VERWENDEN**

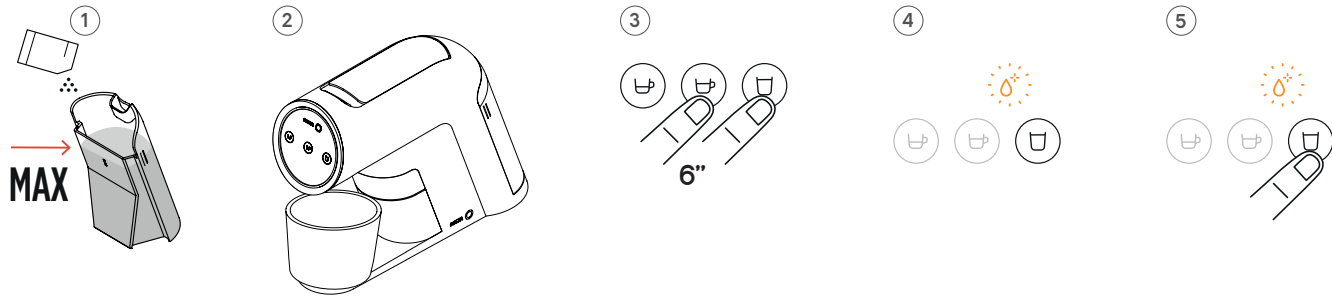

Es wird empfohlen, die Maschine nach jeweils 1000 Zubereitungen zu entkalken. Die Warmmeldung zur Entkalkung erfolgt automatisch. Das Entkalkungssymbol leuchtet orange. Die Absaugtasten werden weiß.

Vermeiden Sie den Kontakt des Entkalkungsmittels mit Augen, Haut, Espressomaschine und allen umliegenden Oberflächen.

### Schritt 1

**Hinweis:** Zum Ausführen des Entkalkung keine Kapsel einlegen.

- Entnehmen Sie den Kapselauffangbehälter und reinigen Sie ihn. Lösen Sie in einem Behälter 6 Teelöffel des Entkalkungsmittels Delta Q in 800 ml Wasser auf. Füllen Sie die Lösung in den Wassertank bis zur Markierung "MAX" (1).
- Stellen Sie einen Behälter mit einem Fassungsvermögen von mehr als 600 ml auf (2).
- Drücken Sie gleichzeitig die Tasten Kaffee Lung und Longsdrink sechs Sekunden (3). Die Taste für Longdrink um die Entkalkung zu starten.

### Schritt 2

Sobald die Entkalkung zu diesem Zeitpunkt abgeschlossen ist, wird die Longdrinks-Taste orange und das Entkalkungssymbol blinkt orange (4).

- Entnehmen Sie den Kapselauffangbehälter und reinigen Sie ihn. Waschen Sie den Wassertank und füllen Sie ihn wieder bis zur Markierung "MAX". Die Taste für Longdrink um die Entkalkung zu starten. (5). Wenn die Entkalkung abgeschlossen ist, sind alle Extraktionstasten leer und das Entkalkungssymbol erlischt. Die Entkalkung ist abgeschlossen.

## WARMELDUNGEN UND ALARME



### Voller Kapselauffangbehälter

Das Symbol des Kapselauffangbehälters blinkt orange. Entnehmen Sie den Kapselauffangbehälter und reinigen Sie ihn.



### Kapselauffangbehälter falsch eingesetzt

Das Symbol des Kapselauffangbehälters bleiben orange.



### Temperatursensor defekt

Alle Extraktionstasten bleiben orange.



Die Entkalkungs- und Kapselpfandsymbole werden orange.



Die Maschine reagiert nicht.



### FEHLERBEHEBUNG



Schalten Sie das Gerät bitte aus und nach zwei Minuten wieder ein.

Wenn das Problem dadurch auch nicht behoben werden konnte, wenden Sie sich bitte an den **Kundendienst**.



### Entkalkung

Das Reinigungssystem leuchtet orange.



Die Extraktionstasten bleiben durchgehend weiß.



Die Warnmeldung zur Entkalkung erfolgt automatisch.



Die Maschine kann weiter benutzt werden.



### FEHLERBEHEBUNG

Sie müssen die Maschine entkalken (S. 67).

## INBETRIEBNAHME NACH LÄNGERER NICHTBENUTZUNG



### KEINE KAPSELN VERWENDEN

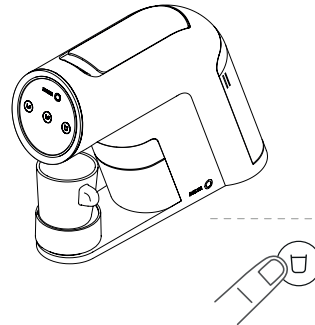
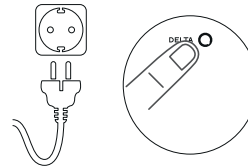

- Nehmen Sie den Wassertank heraus. Füllen Sie den Wassertank bis zur Höchstgrenze mit Wasser. Stellen Sie den Wassertank wieder in seine ursprüngliche Position. Bringen Sie ihn wieder in seine ursprüngliche Position und vergewissern Sie sich, dass er richtig sitzt.
- Das Stromkabel an die Stromversorgung anschließen.
- Zum Einschalten des Geräts berühren Sie das Delta Q-Logo.
- Nach Beendigung des Reinigungsvorgangs startet die Maschine die Aufheizung (Die Tasten des Bedienfelds beginnen nacheinander zu blinken etwa 30 Sekunden). Die Ausgabetasten leuchten Weiß, die Maschine ist betriebsbereit.
- Setzen Sie einen Behälter (min. 180 ml). Keine kapseln verwenden, **Die Taste für Longdrink** um mit der Reinigung zu beginnen, Wiederholen Sie diesen Schritt 3 mal.

## FEHLERBEHEBUNG

1. Die Maschine kann nicht eingeschaltet werden.	<ul style="list-style-type: none"> <li>. Prüfen Sie, ob der Stecker in der Steckdose eingesteckt ist.</li> <li>. Prüfen Sie das Stromnetz oder die Steckdose.</li> </ul>
2. Die Maschine startet nicht, und die Kaffee Lungo-Taste leuchtet orange.	<ul style="list-style-type: none"> <li>. Sehen Sie das Kapitel "Inbetriebnahme" (S. 62).</li> </ul>
3. Der Hebel lässt sich nicht vollständig schließen.	<ul style="list-style-type: none"> <li>.Überprüfen Sie, ob keine Kapsel in der Brühgruppe feststeckt.</li> <li>Öffnen und schließen Sie den Hebel erneut, um sicherzustellen, dass die Brühgruppe frei und unverstopft ist.</li> </ul>
4. Die Maschine schaltet sich ab.	<ul style="list-style-type: none"> <li>.Um Energie zu sparen stellt die Maschine sich nach drei Minuten ab, wenn sie nicht benutzt wird. Sehen Sie das Kapitel "Energiesparmodus" (S. 66).</li> </ul>
5. Die Kapsel hat sich in der Kapselhalterung verklemmt.	<ul style="list-style-type: none"> <li>. Überprüfen Sie, ob der Behälter für gebrauchte Kapseln voll ist. Wenn nötig, leeren Sie den Inhalt und setzen Sie den leeren Behälter wieder in seine ursprüngliche Position ein.</li> </ul>
6. Die Maschine extrahiert keinen Kaffee oder die Extraktionsmenge ist zu gering.	<ul style="list-style-type: none"> <li>.Überprüfen Sie, ob der Wassertank gefüllt ist und ob er richtig eingesetzt ist.</li> <li>.Auf die Werkseinstellungen zurücksetzen.</li> </ul>
7. Die Schnittstelle funktioniert nicht. Keine Reaktion nach der Interaktion, die LEDs sind ausgeschaltet, nach dem Drücken einer Taste verhält sich die Maschine nicht wie erwartet.	<ul style="list-style-type: none"> <li>.Wenden Sie sich bitte an den <b>Kundendienst</b>.</li> </ul>
8. Alle Extraktionstasten blinken orange. Die Entkalkungs und Kapselpfandsymbole werden orange. Die Maschine reagiert nicht.	<ul style="list-style-type: none"> <li>.Schalten Sie das Gerät bitte aus und nach zwei Minuten wieder ein.</li> <li>Wenn das Problem dadurch auch nicht behoben werden konnte, wenden Sie sich bitte an den <b>Kundendienst</b>.</li> </ul>
9. Das Entkalkungssymbol leuchtet orange. Die Extraktionstasten bleiben durchgehend weiß.	<ul style="list-style-type: none"> <li>. Entkalkung nötig, die Maschine kann weiter benutzt werden.</li> <li>. Sehen Sie das Kapitel "Entkalkung" (S. 67).</li> </ul>

## REINIGUNG UND PFLEGE

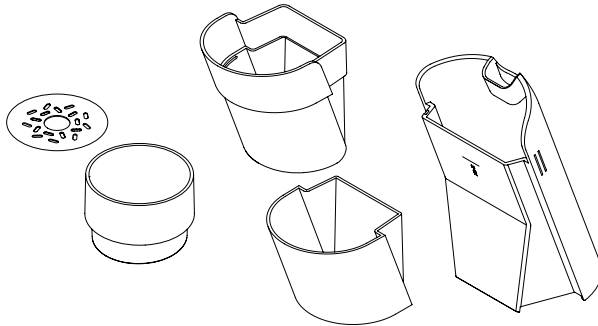

**Warnhinweis:** Überprüfen Sie, ob Sie den Stecker der Maschine aus der Steckdose gezogen haben, bevor Sie sie reinigen. Um Stromschläge zu vermeiden, tauchen Sie das Kabel, den Stecker oder die Maschinenicht in Wasser oder andere Flüssigkeiten ein. Verwenden Sie keine Scheuermittel oder lösungsmittelhaltige Reinigungsmittel.

- Leeren Sie den Behälter für gebrauchte Kapseln und den Flüssigkeitsbehälter regelmäßig.
- Der gebrauchte Kapselbehälter und der Flüssigkeitsbehälter müssen in heißem Wasser gewaschen werden und mit einem weichen Tuch trocknen.
- Der Wassertank muss unter fließendem Wasser gewaschen und mit einem trockenen Tuch gereinigt werden.
- Die Tassenablage und der Flüssigkeitsbehälter der Ablage müssen in heißem Wasser gewaschen und mit einem trockenen Tuch abgewischt werden.
- Reinigen Sie die Touch-Schnittstelle mit einem trockenen Tuch.
- Reinigen Sie die Außenflächen des Geräts mit einem feuchten Tuch.
- Das Gerät darf niemals in Wasser oder andere Flüssigkeiten getaucht werden.

## STROMVERSORGUNG UND UMWELT

Delta Q engagiert sich für die Entwicklung und Herstellung innovativer, leistungsstarker Maschinen, die einfach zu bedienen sind.

Um die Energieeffizienz der Maschine zu verbessern, wurden Verbesserungen und Funktionen eingeführt, die darauf abzielen, den Stromverbrauch zu senken.



Dieses Gerät entspricht der europäischen Richtlinie 2012/19/EU.  
Die Verpackung und die Maschine wurden teilweise aus wiederverwertbaren Materialien hergestellt.

- Elektronische Geräte sind nicht im Restmüll, sondern über spezielle Sammelstellen zu entsorgen. Kontaktieren Sie Ihre Gemeindeverwaltung für Informationen zu solchen Sammelstellen.  
Werden elektronische Geräte auf Mülldeponien oder Müllhalden entsorgt, können Gefahrenstoffe ins Grundwasser und in die Nahrungskette gelangen und Ihre Gesundheit und Ihr Wohlbefinden beeinträchtigen.

Delta Q beschäftigt sich auch mit dem Recycling der gebrauchten Kapseln. Besuchen Sie unsere Website: [mydeltaq.com](http://mydeltaq.com) für weitere Informationen zum Recycling der gebrauchten Delta Q-Kapseln oder kontaktieren Sie unseren Kundendienst.



# IT

## MACCHINA DA CAFFÈ ESPRESSO ICONIQ

### MANUALE DI ISTRUZIONI

Le precauzioni di sicurezza fanno parte dell'apparecchio.  
Leggere attentamente il presente manuale prima di utilizzare l'apparecchiatura.  
Conservarlo per future consultazioni.

## ÍNDICE

1. SALVAGUARDE IMPORTANTI	73
2. CONOSCERE LA TUA MACCHINA DA CAFFÈ	75
3. CARATTERISTICHE TECNICHE	75
4. PRIMO UTILIZZO	76
5. ESTARRE UN ESPRESSO O UN CAFFÈ LUNGO	77
6. ESTARRE UNA BEVANDA	78
7. PROGRAMMARE VOLUMI	79
8. RIPRISTINARE IMPOSTAZIONI DI FABBRICA	80
9. MODO RISPARMIO ENERGETICO	80
10. DECALCIFICAZIONE	81
11. AVVISI E ALLARMI	82
12. LUNGO PERIODO DI INATTIVITÀ	82
13. RISOLUZIONE DI PROBLEMI	83
14. PULIZIA E MANUTENZIONE	84
15. ENERGIA E AMBIENTE	84



## SALVAGUARDE IMPORTANTI

Il presente manuale é disponibile in formato PDF su: [mydeltaq.com](http://mydeltaq.com)

Leggere attentamente tutte le istruzioni. Quest'ultimo fornisce indicazioni importanti sulla sicurezza durante l'installazione e l'utilizzo dell'apparecchio.

**Nota: Apparecchio per uso esclusivamente domestico.**

Il produttore si riserva il diritto di modificare il manuale senza l'obbligo di aggiornare le edizioni precedenti, salvo in casi eccezionali.

Utilizzare la macchina su una superficie orizzontale, stabile, resistente al calore e lontano da fonti di calore o spruzzi d'acqua.

- Assicurarsi che la tensione d'uscita della presa elettrica corrisponda alla tensione (voltaggio) indicata nell'etichetta di classificazione della sua macchina del caffè.  
Connettere l'apparecchio unicamente a prese elettriche con messa a terra.
- Non accendere l'apparecchio nel caso in cui il cavo o la presa si presentino danneggiati o avariati. Contattare il **Servizio Cliente**.
- Se il cavo di alimentazione è danneggiato, deve essere sostituito dal produttore, dal suo agente di assistenza o da personale qualificato per evitare rischi.
- In caso di emergenza: togliere immediatamente la spina elettrica dalla presa.
- Non lasciare il cavo elettrico sospeso su tavoli o balconi. Non lasciare che il cavo elettrico entri in contatto diretto con superfici calde.
- Per spegnere, togliere la spina elettrica dalla rispettiva presa.  
Tenere sempre la spina. Mai fare forza sul cavo.
- Non lasciare l'apparecchio acceso senza sorveglianza.
- La macchina da caffè non deve essere collocata in un armadio mentre è in uso.
- Prima della pulizia o della manutenzione, rimuovere la spina dalla presa e lasciare raffreddare l'apparecchio.
- Non posizionare l'apparecchio vicino, o sopra, stufe a gas o elettriche calde, o all'interno di un forno caldo.
- Proteggere l'apparecchio dagli effetti della luce solare diretta, dal contatto prolungato con spruzzi d'acqua e umidità.
- Al fine di proteggere le persone da incendi, shock elettrici e lesioni, evitare che il cavo, la spina o l'apparecchio vengano a contatto con acqua o altri liquidi.
- Nel caso fosse necessaria una prolunga, utilizzare unicamente quelle con messa a terra.
- Non toccare il cavo elettrico con le mani bagnate o umide.
- Non utilizzare l'apparecchio all'esterno, o quando esposto ad agenti atmosferici (pioggia, sole o altri).
- Questo elettrodomestico è progettato per essere utilizzato solo all'interno e in condizioni di temperatura non estreme.
- Il presente apparecchio è stato concepito esclusivamente per usi domestici o simili, come:
  - cucine collettive in stabilimenti commerciali, uffici o altri locali di lavoro;
  - case rurali;
  - per clienti in hotel, motel o altri ambienti residenziali dello stesso tipo;
  - in alloggi tipo stanze degli ospiti.
- Riempire il contenitore unicamente con acqua potabile fredda.  
Mai riempire il contenitore dell'acqua con latte, olio o altri liquidi simili.
- Nel caso in cui la macchina non venga utilizzata per un lungo periodo di tempo, svuotare il contenitore dell'acqua.
- Non mettere le dita sull'uscita del caffè: può provocare ustioni.
- Non mettere le dita nel porta-capsule: può provocare ustioni.
- Pulire tutte le parti removibili con acqua.  
Le superfici esterne dell'apparecchio devono essere pulite con un panno umido.
- Svuotare e lavare quotidianamente il serbatoio di capsule usate e la vaschetta raccogliogocce.

- Non utilizzare la macchina senza la vaschetta raccogliogocce e la sua griglia, tranne quando si utilizza una tazza molto alta, per evitare la fuoriuscita di liquidi sulle superfici circostanti.
- Non spegnere la macchina durante il ciclo di decalcificazione.
- Non smontare la macchina e non coprire eventuali aperture.
- Quando l'apparecchio elettrico viene utilizzato da bambini o in loro presenza, sarà necessaria una stretta sorveglianza.
- Questo apparecchio può essere utilizzato da bambini di età pari o superiore a 8 anni se sono supervisionati o se sono stati istruiti sull'uso dell'apparecchio in modo sicuro e se ne comprendono i rischi connessi. La pulizia e la manutenzione non devono essere eseguite da bambini se non hanno più di 8 anni e se non sono supervisionati. Tenere l'apparecchio e il cavo fuori dalla portata dei bambini di età inferiore a 8 anni. Gli apparecchi possono essere utilizzati da persone con ridotte capacità fisiche, sensoriali o mentali o senza esperienza e conoscenza solo se essi sono sotto supervisione o se gli sono state date istruzioni riguardanti l'uso dell'apparecchio in modo sicuro e se ne hanno compreso i rischi inerenti. I bambini non devono giocare con l'apparecchio.

**Nota:** Nel caso in cui le misure di sicurezza non vengano rispettate, potrà essere compromessa la sicurezza dell'apparecchio o del suo utente.

- L'utilizzo di accessori non raccomandati dal produttore dell'apparecchio potrà provocare incendi, shock elettrici o lesioni alle persone.
- In caso di avaria e/o malfunzionamento dell'apparecchio, sconnetterlo dalla presa elettrica e non tentare di ripararlo personalmente. Contattare il **Servizio Cliente**.
- Al primo utilizzo, è possibile che l'apparecchio emetta degli odori causati dai materiali di isolamento e dagli elementi soggetti a riscaldamento. Questo inconveniente scompare in pochi minuti.

- Alcune macchine possono mostrare segni di utilizzo precedente, a causa di rigorosi test di controllo qualità.
- Un'installazione non corretta, potrà causare danni materiali dei quali il produttore non potrà essere considerato responsabile.
- Il produttore non potrà essere considerato responsabile di eventuali danni derivati da usi impropri, incorretti e irrazionali.
- In caso di uso indebito o non rispetto delle istruzioni di utilizzo, il produttore declina ogni responsabilità e annullerà la rispettiva garanzia.
- Questo apparecchio è stato realizzato per estrarre bevande tramite l'uso di capsule Delta Q. La qualità Delta Q è garantita quando le capsule Delta Q vengono utilizzate con apparecchi Delta Q.
- Le macchine e le capsule che compongono il sistema Delta Q sono state sviluppate e testate per garantire l'estrazione dell'espresso perfetto. L'utilizzo delle capsule Delta Q assicura una perfetta compatibilità con le apparecchiature Delta Q, riducendo al minimo gli eventuali problemi tecnici e garantendo i parametri qualitativi di un espresso Delta Q. Eventuali danni alle apparecchiature Delta Q che potrebbero verificarsi a causa dell'utilizzo di altri tipi di capsule possono, in determinate circostanze, essere interamente ed esclusivamente a carico dell'utente.

## CONOSCERE LA TUA MACCHINA DA CAFFÈ

1. Interfaccia tattile
2. Porta capsule
3. Leva
4. Serbatoio di capsule usate
5. Vassoio per appoggiare le tazze
6. Vassoio serbatoio liquidi
7. Deposito di liquidi
8. Erogatore
9. Cavo elettrico
10. Spina elettrica
11. Serbatoio dell'acqua

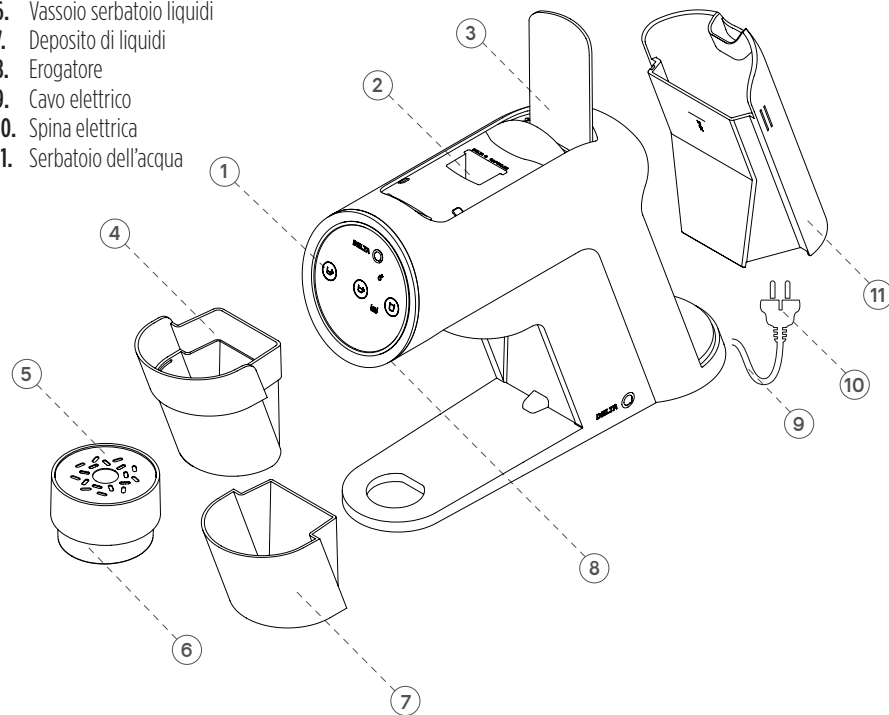

## INTERFACCIA TATTILE

**DELTA**  Pulsante generale On/Off



Pulsante Espresso



Pulsante Caffè Lungo



Pulsante Bevande



Decalcificazione/Sistema di pulizia



Serbatoio di capsule usate

## CARATTERISTICHE TECNICHE

Modello: ICONIQ

Consumabili: Capsule Delta Q

Dimensioni: L: 122 mm A: 285 mm P: 393 mm

Peso approssimativo: 3,5 kg

Capacità del serbatoio dell'acqua: 800 ml

Capacità del serbatoio di capsule usate: 10 capsule

Potenza: 1200 W

Tensione: 220 - 240 V

Frequenza: 50 - 60 Hz

## PRIMA DELL'USO - PRIMO UTILIZZO

La primo utilizzo viene eseguita solo una volta. La macchina potrebbe emettere rumori a causa del circuito dell'acqua vuoto.

1.



- Attaccare la spina elettrica alla presa. Il pulsante del caffè lungo è fisso sul arancia.

2.



Posizionare una tazza.

> 250 ml

- Posizionare un contenitore (min. 250 ml) sotto l'erogatore, rimuovere lateralmente il vassoio poggiatezze.

MAX



- Riempirlo con acqua minerale fino alla linea del livello massimo. Collocarlo nella posizione di partenza. Assicurarsi che il serbatoio sia ben posizionato.

3.



**NON INSERIRE CAPSULA**

+3 sec



- Premere il pulsante caffè lungo fino a quando la macchina avvia il processo di pulizia (Il sistema di pulizia lampeggia arancione).



1 Min. 20 Sec. (approx.)

La pulizia si interrompe automaticamente.

4.



Riscaldamento

- Finito il processo di pulizia, la macchina inizia a scaldarsi (i pulsanti di estrazione lampeggiano sequenzialmente approx. 30 secondi).

I pulsanti di estrazione sono fissi sul bianco, la macchina è pronta all'uso.

## ESTRARRE UN ESPRESSO O UN CAFFÈ LUNGO

1.

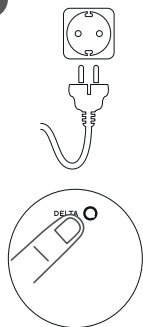

- Attaccare la spina elettrica alla presa.
- Per avviare la macchina, toccare il logo Delta Q.

Finito il processo di pulizia, la macchina inizia a scaldarsi (i pulsanti di estrazione lampeggiano sequenzialmente approx. 30 secondi). I pulsanti di estrazione sono fissi sul bianco, la macchina è pronta all'uso.

2.

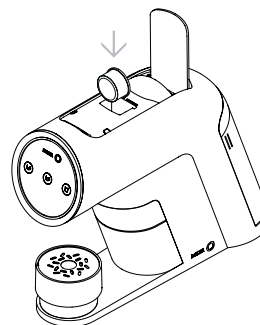

- Sollevare la leva e inserire una capsula Delta Q nel buco nel porta capsule.
- Abbassare la leva.

3.



- Posizionare una tazza da caffè sotto l'erogatore. Se il vassoio di appoggio delle tazze è abbassato, ruotare il vassoio nella direzione antioraria fino a quando non si incastra.

4.

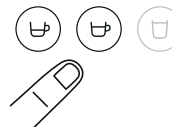

- Tocca il pulsante Espresso o il pulsante Caffè lungo per avviare l'estrazione della bevanda. L'estrazione si interrompe automaticamente.
- Alzare la leva completamente per liberare la capsula nel serbatoio di capsule usate (capacità massima di 10 capsule). Rimuovi la tazza.

**Nota:** Durante l'estrazione della bevanda è possibile premere un qualsiasi pulsante di estrazione per interrompere l'estrazione. Se si desidera estrarre una maggiore quantità di bevanda premere nuovamente il pulsante di estrazione.

## ESTARRE UNA BEVANDA

**Nota:** Ogni volta che si cambia la tipologia di bevanda (caffè/bevande lunghe) è necessario eseguire l'azione di Spurgo (vedere: pagina 80).

1.

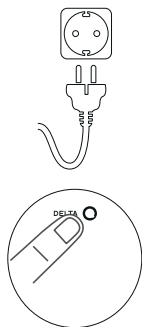

- Attaccare la spina elettrica alla presa.
- Per avviare la macchina, toccare il logo Delta Q.

Finito il processo di pulizia, la macchina inizia a scaldarsi (i pulsanti di estrazione lampeggiano sequenzialmente approx. 30 secondi). I pulsanti di estrazione sono fissi sul bianco, la macchina è pronta all'uso.

2.

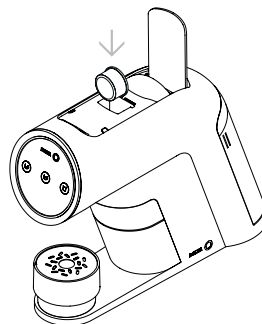

- Sollevare la leva e inserire una capsula Delta Q nel buco nel porta capsule.
- Abbassare la leva.

3.

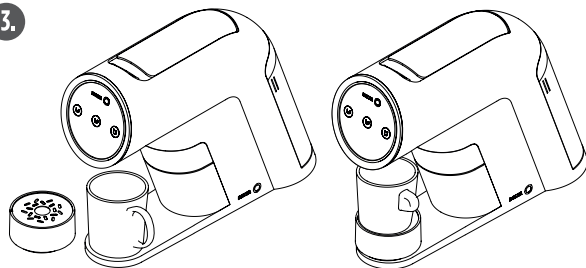

- Collocare un tazza (con capacità superiore a 180 ml) sopra il vassoio per le tazze e sotto il becco di estrazione. Se il vassoio della tazza è rivolto verso l'alto, girarlo in senso orario o rimuoverlo lateralmente.

4.



- Tocca il pulsante Bevanda per avviare l'estrazione della bevanda. L'estrazione si interrompe automaticamente.
- Alzare la leva completamente per liberare la capsula nel serbatoio di capsule usate (capacità massima di 10 capsule). Rimuovi la tazza.

**Nota:** Durante l'estrazione della bevanda è possibile premere un qualsiasi pulsante di estrazione per interrompere l'estrazione. Se si desidera estrarre una maggiore quantità di bevanda premere nuovamente il pulsante di estrazione.

## PROGRAMMARE VOLUMI

### Programmare il pulsante espresso o caffè lungo

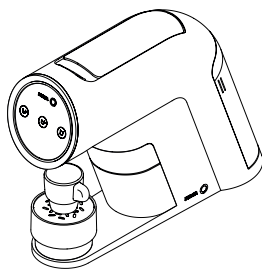
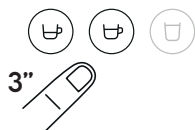

- Inserire una capsula Delta Q nel foro del porta capsule.  
Collocare una tazza Espresso.  
Premere il pulsante Espresso o il pulsante Caffè lungo per 3 secondi, il pulsante espresso o lampeggia caffè lungo, i restanti tasti di estrazione si spengono<sup>(1)</sup>.
- Tocca il pulsante Espresso o il pulsante Caffè lungo per avviare l'estrazione della bevanda.  
Tocca di nuovo per interrompere l'estrazione del volume desiderato.  
La bevanda selezionata lampeggia 3 volte per confermare la programmazione.  
L'apparecchiatura memorizza il volume e passerà a estrarre la stessa quantità fino alla definizione di una nuova programmazione<sup>(2)</sup>.

**Nota:** <sup>(1)</sup> Se l'utilizzatore non preme nuovamente il pulsante espresso o il pulsante Caffè lungo entro 1 minuto, l'apparecchiatura tornerà automaticamente alla modalità "Pronta all'uso". <sup>(2)</sup> Se l'utilizzatore non premerà il pulsante di estrazione per completare l'operazione, l'apparecchiatura assumerà il volume di circa 75 ml.

### Programmare il pulsante bevanda

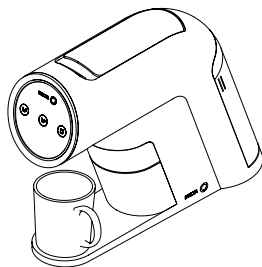

- Inserire una capsula Delta Q nel foro del porta capsule.  
Collocare un tazza (con capacità superiore a 180 ml).  
Premere il pulsante Bevanda per 3 secondi, il pulsante bevanda lampeggia, i restanti tasti di estrazione si spengono<sup>(1)</sup>.
- Tocca il pulsante Bevanda per avviare l'estrazione della bevanda.  
Tocca di nuovo per interrompere l'estrazione del volume desiderato.  
La bevanda selezionata lampeggia 3 volte per confermare la programmazione.  
L'apparecchiatura memorizza il volume e passerà a estrarre la stessa quantità fino alla definizione di una nuova programmazione<sup>(2)</sup>.

**Nota:** <sup>(1)</sup> Se l'utilizzatore non preme nuovamente il pulsante bevanda entro 1 minuto, l'apparecchiatura tornerà automaticamente alla modalità "Pronta all'uso". <sup>(2)</sup> Se l'utilizzatore non premerà il pulsante di estrazione per completare l'operazione, l'apparecchiatura assumerà il volume di circa 200 ml.

## RIPRISTINARE IMPOSTAZIONI DI FABBRICA

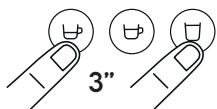

- Premere i pulsanti Espresso e Bevande per più di 3 secondi. Tutti i pulsanti di estrazione lampeggiano 3 volte per conferma. La macchina si spegne automaticamente. La macchina ritorna al Primo utilizzo (pagina 76).

## MODO RISPARMIO ENERGETICO

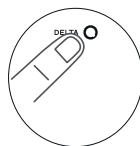

- La macchina si spegne automaticamente dopo 3 minuti di inattività.

Se lo desideri puoi sempre spegnere la macchina toccando il logo Delta Q.

## SPURGO



**NON INSERIRE CAPSULA**

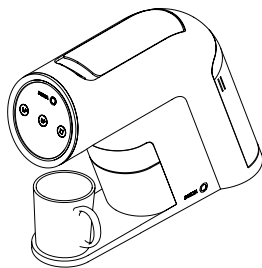

La realizzazione frequente dell'operazione "Spurgo" garantisce una maggior qualità nelle bevande estratte e una corretta manutenzione dell'apparecchio.

- Collocare un tazza (con capacità superiore a 180 ml). Senza inserire capsule, premere il pulsante di estrazione di bevande spurgo per pompare l'acqua. L'estrazione si interrompe automaticamente.

I pulsanti di estrazione sono fissi sul bianco, la macchina è pronta all'uso.



## DECALCIFICAZIONE



**NON INSERIRE CAPSULA**

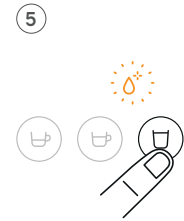
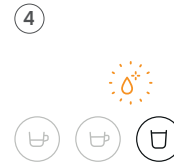
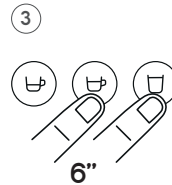
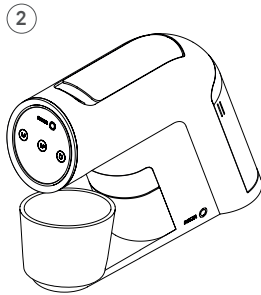

Si consiglia di effettuare la decalcificazione dell'apparecchiatura ogni 1000 estrazioni. L'avviso di decalcificazione è automatico. Il Sistema di pulizia è fisso sull'arancione. Tutti i pulsanti di estrazione rimangono di colore bianco fisso.

Evitare il contatto del prodotto decalcificante con gli occhi, la pelle, la macchina e le superfici attorno a questa.

### PASSO 1

**Nota:** Non inserire la capsula per eseguire il Decalcificazione.

- Rimuovere il contenitore delle capsule usate e pulirlo.  
Sciogliere una bustina di anticalcare Delta Q con 800 ml di acqua in un contenitore. Versare la soluzione nel serbatoio dell'acqua fino al segno "MAX" (1).
- Collocare un tazza con capacità superiore a 600 ml (2).
- Premere contemporaneamente il pulsante Caffè lungo e il pulsante Bevanda per 6 secondi (3).  
Tocca il pulsante Bevanda per avviare la decalcificazione.

### PASSO 2

Una volta completata la decalcificazione in questa fase, il pulsante delle bevande lunghe rimane bianco e l'icona della decalcificazione lampeggia in arancione (4).

- Rimuovere il contenitore delle capsule usate e pulirlo.  
Lavare il serbatoio dell'acqua e riempirlo fino al segno "MAX".  
**Tocca il pulsante Bevanda per tornare alla decalcificazione (5).**  
Al termine della decalcificazione, tutti i pulsanti di estrazione rimangono vuoti, e l'icona della decalcificazione si spegne.  
La decalcificazione è completata.

## AVVISI E ALLARMI



### Serbatoio delle capsule usate pieno

L'icona del serbatoio delle capsule usate lampeggia in arancione. Tutti i pulsanti di estrazione si spengono. Rimuovere il contenitore delle capsule usate e pulirlo.



### Serbatoio delle capsule usate fuori posto

L'icona del serbatoio delle capsule usate fissa in arancione.



### Malfunzionamento del sensore di temperatura

Tutti i pulsanti di estrazione fissa in arancione.



Le icone di decalcificazione e deposito capsule usate in arancione.



La macchina non reagisce.



### RISOLUZIONE DEL PROBLEMA



Si prega di staccare l'apparecchiatura dalla presa e riattaccarla dopo 2 minuti.

Se il problema persiste, Contattare il Servizio Clienti.



### Decalcificazione

Decalcificazione/Sistema di pulizia si fissa sull'arancione.



I pulsanti di estrazione rimangono fissi sul bianco.

L'avviso di decalcificazione è automatico.



La macchina può continuare ad essere utilizzata.



### RISOLUZIONE DEL PROBLEMA

Deve essere effettuata la decalcificazione (vedere: pagina 81).

## LUNGO PERIODO DI INATTIVITÀ



### NON INSERIRE CAPSULA

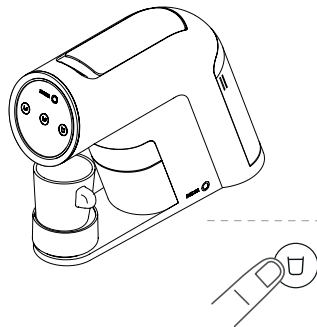
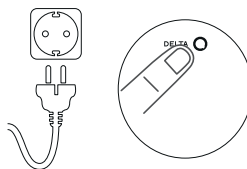
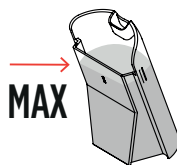

- Riempirlo con acqua minerale fino alla linea del livello massimo.

Collocarlo nella posizione di partenza. Assicurarsi che il serbatoio sia ben posizionato.

- Attaccare la spina elettrica alla presa.
- Per avviare la macchina, toccare il logo Delta Q.

Finito il processo di pulizia, la macchina inizia a scaldarsi (i pulsanti di estrazione lampeggiano sequenzialmente approx. 30 secondi).

I pulsanti di estrazione sono fissi sul bianco, la macchina è pronta all'uso.

- Collocare un tazza (con capacità superiore a 180 ml). Senza inserire capsule, premere il pulsante di estrazione di bevande spurgo per pompare l'acqua, ripetere questo passo tre volte.

## RISOLUZIONE DI PROBLEMI

1. La macchina non si accende.	<ul style="list-style-type: none"> <li>. Verificare di aver inserito la spina alla presa.</li> <li>. Controllare la rete elettrica o la presa.</li> </ul>
2. La macchina non si avvia e il pulsante Caffè lungo è fisso sul bianco.	<ul style="list-style-type: none"> <li>. Vedere il capitolo “Primo Utilizzo” (vedere: pagina 76).</li> </ul>
3. La leva non si chiude completamente.	<ul style="list-style-type: none"> <li>. Verificare se esiste qualche capsula incastrata all’interno del gruppo di estrazione.</li> <li>Aprire e chiudere la leva di nuovo fino a verificare che il gruppo di estrazione è libero e sbloccato.</li> </ul>
4. La macchina si spegne.	<ul style="list-style-type: none"> <li>. Per risparmiare energia, la macchina si spegne dopo 3 minuti di inattività.</li> <li>. Vedere il capitolo “Modalità Risparmio Energetico” (vedere: pagina 80).</li> </ul>
5. La capsula si inceppa all’interno del porta capsule.	<ul style="list-style-type: none"> <li>. Verificare se il serbatoio di capsule usate è pieno. Se necessario, svuotarlo e collocare nuovamente il serbatoio vuoto nella posizione iniziale.</li> </ul>
6. La macchina non estrae il caffè o il volume di estrazione è basso.	<ul style="list-style-type: none"> <li>. Controllare che il serbatoio dell’acqua sia pieno d’acqua e che sia ben posizionato.</li> <li>. Ripristinare le impostazioni di fabbrica.</li> </ul>
7. L’interfaccia non funziona. Non è presente nessuna reazione dopo l’interazione, LED spenti, dopo aver premuto un pulsante l’azione della macchina non è quella prevista.	<ul style="list-style-type: none"> <li>. Contattare il Servizio Clienti.</li> </ul>
8. Tutti i pulsanti di estrazione lampeggiano in arancione. Le icone di decalcificazione e deposito capsule usate in arancione. La macchina non reagisce.	<ul style="list-style-type: none"> <li>. Si prega di staccare l’apparecchiatura dalla presa e riattaccarla dopo 2 minuti.</li> <li>Se il problema persiste, Contattare il Servizio Clienti.</li> </ul>
9. L’icona della decalcificazione è fisso sull’arancione. I pulsanti di estrazione rimangono fissi sul bianco.	<ul style="list-style-type: none"> <li>. È necessario eseguire la decalcificazione, la macchina può continuare ad essere utilizzata.</li> <li>. Vedere il capitolo “Decalcificazione” (vedere: pagina 81).</li> </ul>

## PULIZIA E MANUTENZIONE

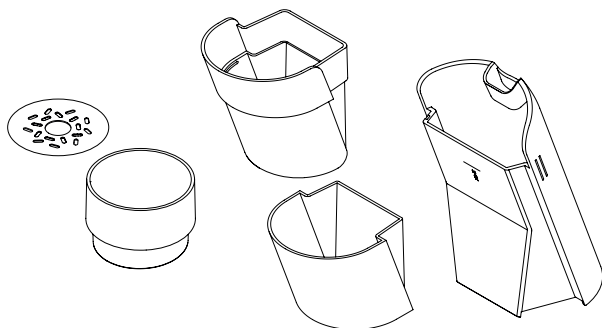

**Avviso:** Verificare di aver scollegato l'apparecchiatura dalla corrente prima di pulirla. Per evitare scosse elettriche, non immergere il cavo, la spina o l'apparecchiatura in acqua o in altri liquidi. Non utilizzare detergenti abrasivi o solventi.

- Svuotare frequentemente il serbatoio di capsule usate e il serbatoio di liquidi.
- Utilizzare un panno asciutto per pulire il serbatoio dell'acqua.
- Il deposito di capsule usate e quello di liquidi possono essere lavati in acqua e asciugati con un panno morbido.
- Pulisci l'interfaccia touch con un panno asciutto.
- Pulire le superfici esterne dell'apparecchiatura con un panno umido.
- Non si dovrà mai immergere l'apparecchiatura in acqua.

## ENERGIA E AMBIENTE

La Delta Q si impegna a progettare macchine innovatrici di alte prestazioni e di facile utilizzo.

Per migliorare il rendimento energetico della macchina, sono stati introdotti miglioramenti e funzionalità che riducono il consumo energetico.



Esta máquina está em conformidade com a Diretiva Europeia 2012/19/CE.  
A embalagem e a máquina contém materiais recicláveis.

- Gli apparecchi elettrici non devono essere smaltiti come rifiuti urbani indifferenziati. Utilizzare le strutture di raccolta separate. Contattare le autorità locali per ulteriori informazioni sui sistemi di raccolta disponibili. Se gli apparecchi elettrici vengono buttati in discariche o cassonetti vi è il rischio che le sostanze pericolose contaminino l'acqua del suolo, entrando così nella catena alimentare, e comportando rischi per la salute e il benessere.

La Delta Q si preoccupa del riciclaggio delle capsule usate. Visita il nostro sito Web: [mydeltaq.com](http://mydeltaq.com) per ulteriori informazioni su come riciclare le capsule Delta Q usate o chiama il Servizio Clienti (00 800 20 50 20 50).



# PL

## INSTRUKCJA OBSŁUGI AUTOMATYCZNEGO EKSPRESU DO KAWY ESPRESSO

Przed rozpoczęciem użytkowania urządzenia należy uważnie przeczytać niniejszą instrukcję. Należy zachować instrukcję.

### SPIS TREŚCI

1. WAŻNE ZASADY BEZPIECZEŃSTWA	87
2. ZAPOZNANIE Z EKSPRESEM DO KAWY	89
3. INFORMACJE TECHNICZNE	89
4. PIERWSZE UŻYCIE	90
5. PRZYGOTOWANIE ESPRESSO LUB LUNGO	91
6. PARZENIE DUŻEGO NAPOJU	92
7. PROGRAMOWANIE OBJĘTOŚCI	93
8. USTAWIENIA FABRYCZNE	94
9. TRYB OSZCZĘDZANIA ENERGII	94
10. CZYSZCZENIE	95
11. MYCIE I KONSERWACJA	96
12. PONOWNE UŻYCIE PO DŁUGIM OKRESIE NIEUŻYTKOWANIA	96
13. ODKAMIENIANIE	99
14. ROZWIĄZYWANIE PROBLEMÓW	98
15. ENERGIA I ŚRODOWISKO	98

## WAŻNE ZASADY BEZPIECZEŃSTWA

Niniejsza instrukcja obsługi jest również dostępna w formacie PDF pod adresem: [mydeltaq.com](http://mydeltaq.com)

Uważnie przeczytać wszystkie zalecenia.

Niniejsza instrukcja zawiera ważne informacje bezpieczeństwa w zakresie instalacji i użytkowania urządzenia.

**Uwaga: Urządzenie jest przeznaczone wyłącznie do użytku w warunkach domowych. Instrukcję zachować do użycia w przyszłości.**

Producent zastrzega sobie prawo do zmian w instrukcji bez obowiązku aktualizacji jej poprzednich wersji, z wyłączeniem wyjątkowych okoliczności. Urządzenie należy umieścić na płaskiej, stabilnej i wytrzymałej na wysokie temperatury powierzchni, z dala od źródeł ciepła lub pryskającej wody.

- Sprawdzić, czy napięcie wyjściowe gniazda elektrycznego odpowiada napięciu podanemu na etykiecie ekspresu do kawy. Podłączać urządzenie wyłącznie do uziemionych gniazd elektrycznych.
- Nie włączać urządzenia, jeżeli kabel lub gniazdko są uszkodzone lub działają nieprawidłowo. Skontaktować się z działem obsługi klienta i wsparcia technicznego.
- Jeżeli przewód zasilający jest uszkodzony, musi zostać wymieniony przez producenta, serwis lub osobę o podobnych kwalifikacjach, w celu uniknięcia zagrożenia.
- W nagłym wypadku: natychmiast wyjąć wtyczkę z gniazdka.
- Nie pozostawiać kabla elektrycznego wiszącego nad stołem lub blatem. Nie dopuszczać do bezpośredniego kontaktu kabla elektrycznego z gorącymi powierzchniami.
- Aby wyłączyć urządzenie, należy wyjąć wtyczkę z gniazdka. Zawsze trzymać wtyczkę. Nigdy nie wyciągać kabla na siłę.
- Nie pozostawiać działającego urządzenia bez nadzoru.
- Ekspresu do kawy nie umieszczać w szafce podczas jego użytkowania.
- Przed przystąpieniem do czyszczenia lub konserwacji odłączyć wtyczkę od gniazda zasilania i poczekać, aż urządzenie ostygnie.
- Nie umieszczać urządzenia na gorącej kuchence elektrycznej lub gazowej ani w ich pobliżu, ani w rozgrzanym piekarniku.
- Chronić urządzenie przed bezpośrednim działaniem promieni słonecznych oraz długotrwałą ekspozycją na wilgoć i pryskającą wodę.
- Aby chronić ludzi przed ogniem, porażeniem prądem elektrycznym lub obrażeniami, nie zanurzać kabla, wtyczki elektrycznej ani urządzenia w wodzie ani żadnym innym płynie.
- Jeżeli zachodzi konieczność skorzystania z przedłużacza, używać wyłącznie uziemionego.
- Nie dotykać przewodu mokrymi lub wilgotnymi rękoma.
- Nie używać urządzenia na zewnątrz ani nie wystawiać go na działanie czynników atmosferycznych (deszcz, słońce i inne).
- To urządzenie jest przeznaczone do użytku w pomieszczeniach zamkniętych oraz w umiarkowanych temperaturach.
- Urządzenie jest przeznaczone do użytku w warunkach domowych i podobnych, np.:
  - w kuchniach dla personelu w sklepach, biurach i innych miejscach pracy;
  - w gospodarstwach;
  - przez gości w hotelach, motelach i innych obiektach mieszkalnych;
  - w obiektach typu bed and breakfast.
- Zbiornik napełniać tylko zimną wodą zdatną do picia. Nigdy nie napełniać zbiornika mlekiem, olejem/oliwą z oliwek ani innymi podobnymi płynami.
- Opróżnić zbiornik na wodę, gdy urządzenie nie jest używane przez dłuższy czas.
- Nie należy wkładać palców do otworu wylotowego ani do uchwytu na kapsułki, gdyż może to spowodować oparzenia.
- Nie wkładać palców do wylotu kawy, ponieważ może to spowodować poparzenia.

- Wszystkie odłączane części umyć w wodzie. Zewnętrzne powierzchnie urządzenia czyścić wilgotną ściereczką.
- Codziennie opróżniaj i myj pojemnik na zużyte kapsułki oraz tackę ociekową.
- Nie używaj urządzenia bez tacki ociekowej z odpowiednią kratką, aby uniknąć rozlania płynów na powierzchnię dookoła, chyba że chcesz użyć wysokiej filiżanki.
- Nie wyłączaj urządzenia podczas trwania programu odkamieniania.
- Nie rozkładaj urządzenia na części ani nie zakrywaj żadnych jego otworów.
- Z urządzenia mogą korzystać dzieci w wieku powyżej 8 lat, jeżeli mają zapewniony od powiedni nadzór lub zostały poinstruowane w zakresie użytkowania urządzenia w bezpieczny sposób i rozumieją związane z tym zagrożenia.

Czyszczenie i konserwacja urządzenia nie powinny być wykonywane przez dzieci, chyba że są one w wieku 8 lat lub starsze i mają zapewniony odpowiedni nadzór.

Urządzenie i jego przewód zasilający trzymać poza zasięgiem dzieci w wieku poniżej 8 lat.

Urządzenie może być używane przez osoby o ograniczonych zdolnościach ruchowych, sensorycznych lub umysłowych, lub niemające doświadczenia i wiedzy, jeżeli mają one zapewniony odpowiedni nadzór lub zostały poinstruowane w zakresie użytkowania urządzenia w bezpieczny sposób rozumieją związane z tym zagrożenia.

Dzieci nie powinny bawić się urządzeniem.

**Uwaga: Nieprzestrzeganie powyższych zaleceń może zagrażać bezpieczeństwu urządzenia i jego użytkownika.**

- Używanie akcesoriów niezalecanych przez producenta urządzenia może spowodować pożar, porażenie prądem lub inne obrażenia.
- W przypadku awarii i/lub nieprawidłowego działania urządzenia odłączyć je od gniazdka elektrycznego i nie próbować go naprawiać samodzielnie. Skontaktować się z działem obsługi klienta i wsparcia technicznego.

- Podczas pierwszego uruchomienia urządzenie może emitować nieprzyjemne zapachy, spowodowane przez materiały izolacyjne i elementy poddawane podgrzewaniu. Ta niedogodność ustąpi w ciągu kilku minut.
- Niektóre egzemplarze mogą wykazywać oznaki uprzedniego użytkownika ze względu na rygorystyczne testy kontroli jakości.
- Niewłaściwa instalacja może spowodować uszkodzenie części urządzenia, z tytułu którego producent nie może zostać pociągnięty do odpowiedzialności.
- Producent nie może zostać pociągnięty do odpowiedzialności za jakiegokolwiek szkody wynikające z niewłaściwego, błędnego i nieracjonalnego użytkowania urządzenia.
- W przypadku niewłaściwego użytkowania urządzenia lub nieprzestrzegania instrukcji producent nie ponosi żadnej odpowiedzialności, a wszelkie gwarancje tracą ważność.
- To urządzenie służy do przygotowywania napojów z kapsułek Delta Q. Jakość kapsułek Delta Q jest gwarantowana, jeżeli kapsułki Delta Q są używane w urządzeniach Delta Q.
- Ekspresy oraz kapsułki składające się na system Delta Q zostały rozwinięte i przetestowane w celu zagwarantowania idealnego parzenia. Używanie kapsułek Delta Q zapewnia doskonałą kompatybilność z urządzeniami Delta Q, ograniczając do minimum ewentualne problemy techniczne i gwarantując parametry jakości espresso Delta Q. Za wszelkie uszkodzenia sprzętu Delta Q, które mogą powstać w wyniku użycia innego typu kapsułek, w konkretnych okolicznościach, odpowiada wyłącznie i w całości użytkownik.



## ZAPOZNANIE Z EKSPRESEM DO KAWY

1. Interfejs dotykowy
2. Uchwyt na kapsułki
3. Dźwignia
4. Pojemnik na zużyte kapsułki
5. Tacka na filiżanki
6. Zbiornik na płyn z tacy
7. Zbiornik na płyn
8. Wylewka
9. Kabel elektryczny
10. Wtyczka elektryczna
11. Zbiornik na wodę

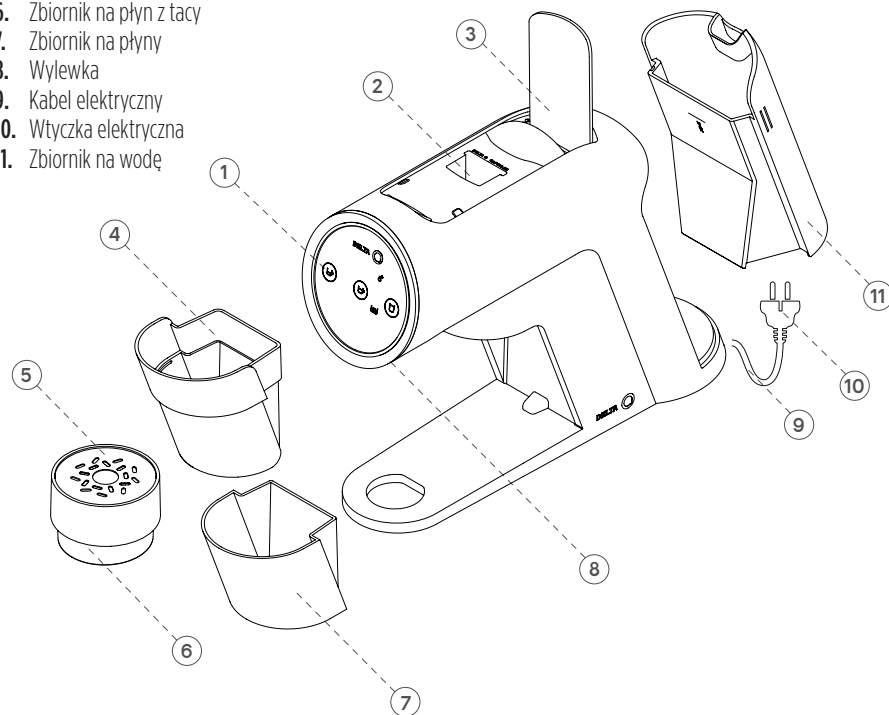

## INTERFEJS DOTYKOWY

**DELTA**  Przycisk On/Off

 Przycisk Espresso

 Przycisk Lungo

 Przycisk Duże Napoje

 Odkamienianie/Program czyszczenia

 Pojemnik na zużyte kapsułki

## INFORMACJE TECHNICZNE

Model: ICONIQ

Materiały eksploatacyjne: Kapsułki Delta Q

Zużytych kapsułek Wymiary: L: 122 mm A: 285 mm P: 393 mm

Przybliżona waga: 3,5 kg

Pojemność zbiornika na wodę: 800 ml

Pojemność zbiornika na zużyte kapsułki: 10 kapsułek

Moc: 1200 W

Napięcie: 220 - 240 V

Częstotliwość: 50 - 60 Hz

## PRZED UŻYCIEM - PIERWSZE UŻYCIE

**Pierwsze użycie przeprowadzane jest tylko raz.** Ekspres może wydawać dźwięki ze względu na pusty obieg wody.

1.



- Podłącz wtyczkę do kontaktu.  
**Przycisk kawy long świeci się na Pomarańczowy.**

2.



Postaw kubek.

**> 250 ml**

- **Miejsce naczynie (min. 250 ml) pod wylewką**, wyjmij taczkę podtrzymującą filiżanki na bok.

MAX



- **Napełnij go do linii maksymalnego poziomu.**  
Umieść w pozycji początkowej.  
Upewnij się, że zbiornik został dobrze umieszczony.

3.



**NIE WKŁADAĆ KAPSUŁKI**

+3 sek



- **Naciskaj przycisk kawy longo parzenia aż do maszyna rozpoczyna proces Czyszczenie** (Program Czyszczenia miga na pomarańczowo).



1 Min. 20 Sek. (aprox.)

**Czyszczenie zatrzymuje się automatycznie.**

4.



Podgrzewanie

- **Gdy proces Czyszczenia dobiegnie końca, ekspres rozpoznie podgrzewanie (przyciski ekstrakcji migają s ekwencyjnie przez około 30 sek).**

Przyciski ekstrakcji świecą się na biało, maszyna jest gotowa do użycia.

## PRZYGOTOWANIE ESPRESSO LUB LUNGO

1.

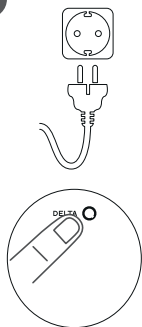

- Podłącz wtyczkę do kontaktu.
- **Aby włączyć urządzenie, naciśnij logo Delta Q.**

Urządzenie rozpoczyna nagrzewanie (przyciski ekstrakcji migają sekwencyjnie (ok. 30 sekund)).  
Przyciski ekstrakcji ustawione na kolor biały, maszyna jest gotowa do użycia.

2.

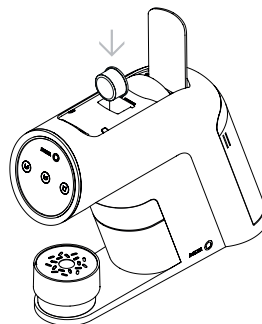

- Podnieś dźwignię i włóż kapsułkę kawy Delta Q do otworu w uchwycie na kapsułki.
- Opuść dźwignię.

3.

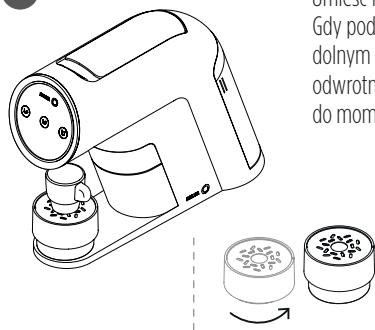

- Umieść filiżankę na kawę pod wylewką. Gdy podstawa na filiżance znajduje się w dolnym położeniu, przekręć ją w kierunku odwrotnym do ruchu wskazówek zegara aż do momentu zatrzaśnięcia się.

4.

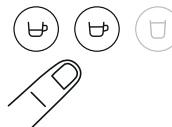

- Dotknij przycisku Espresso lub przycisku kawa Lungo, aby rozpocząć parzenieżądanego napoju. Ekstrakcja zatrzymuje się automatycznie.
- Podnieś całkowicie dźwignię aby uwolnić kapsułkę do pojemnika na zużyte kapsułki (maksymalna pojemność 10 kapsułek). Wyjmij filiżankę.

**Uwaga:** Podczas parzenia napoju można ponownie wcisnąć jakikolwiek przycisk parzenia w celu zatrzymania czynności. Jeśli chcesz nalać więcej napoju, ponownie naciśnij przycisk.

## PARZENIE DUŻEGO NAPOJU

**Uwaga:** Każdorazowo po zmianie rodzaju napoju (Espresso | Lungo i Dużego Napoju) należy wykonać czynność **proces czyszczenia** (patrz: strona 94).

1.

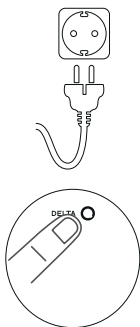

- Podłącz wtyczkę do kontaktu.
- **Aby włączyć urządzenie, naciśnij logo Delta Q.**

Urządzenie rozpoczyna nagrzewanie (przyciski ekstrakcji miga sekwencyjnie (ok. 30 sekund)).  
Przyciski ekstrakcji ustawione na kolor biały, maszyna jest gotowa do użycia.

2.

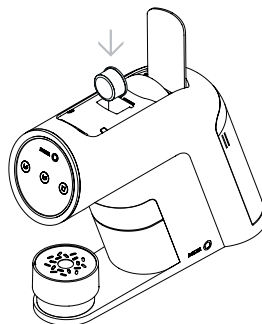

- Podnieś dźwignię i włóż kapsułkę kawy Delta Q do otworu w uchwycie na kapsułki.
- Opuść dźwignię.

3.

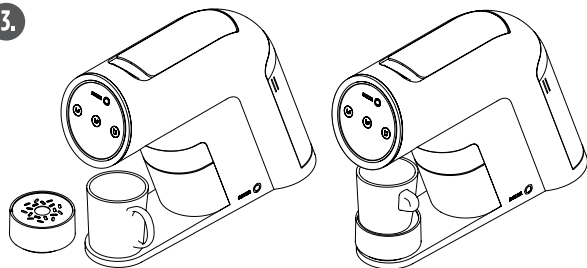

- Pod ustnik podstawić kubek (min. 180 ml) pod wylewką.  
Jeśli podstawka na filiżanki jest skierowana do góry, obróć tackę w kierunku zgodnym z ruchem wskazówek zegara lub wysuń ją na bok.

4.



- **Dotknij Przycisk Duże Napoje, abyrozpocząć parzenie żdanego napoju.**

Ekstrakcja zatrzymuje się automatycznie.  
• Podnieś całkowicie dźwignię aby uwolnić kapsułkę do pojemnika na zużyte kapsułki (maksymalna pojemność 10 kapsułek).  
Zdejmij kubek.

**Uwaga:** Podczas parzenia napoju można ponownie wcisnąć jakiegokolwiek przycisk parzenia w celu zatrzymania czynności. Jeśli chcesz nalać więcej napoju, ponownie naciśnij przycisk.

## PROGRAMOWANIE OBJĘTOŚCI

### Programowanie przycisku Espresso lub Lungo

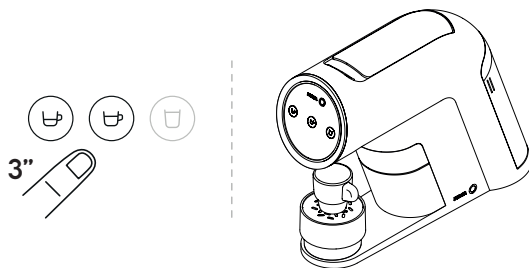

- **Włóż kapsułkę Delta Q do otworu na kapsułki.**  
Włóż filiżankę espresso.  
**Naciśnij długo przycisk espresso lub kawy przez 3 sekundy**, espresso lub duża kawa miga, pozostałe przyciski kasowania gaśnie (1).
- **Dotknąć przycisku espresso lub dużej kawy, aby rozpocząć ekstrakcję.**  
Stuknij ponownie, aby zatrzymać wyodrębnianie żądanej objętości.  
Wybrany napój miga 3-krotnie w celu potwierdzenia zaprogramowania.  
Urządzenie zapamiętuje objętość i będzie parzyło taką ilość aż do nowego zdefiniowania zaprogramowania (2).

**Uwaga:** (1) Jeżeli użytkownik nie naciśnie ponownie przycisku przygotowania espresso po 1 minucie, urządzenie automatycznie powróci do trybu „Gotowe do użycia”.

(2) Jeżeli użytkownik nie naciśnie przycisku, aby zakończyć operację, urządzenie automatycznie ustawi ilość napoju na około 75 ml.

### Programowanie przycisku Duże Napoj

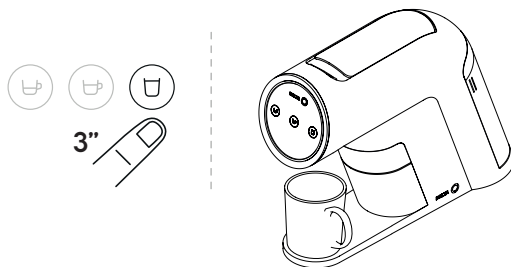

- **Włóż kapsułkę Delta Q do otworu na kapsułki.**  
Postaw filiżankę na duże rozmiary (o pojemności większej niż 180 ml).  
**Naciśnij przycisk Duże Napoj na 3 sekundy**, przycisk long drinków zacznie migać, pozostałe przyciski ekstrakcji zgasną (1).
- **Naciśnij przycisk Duże Napoj, aby rozpocząć ekstrakcję.**  
Stuknij ponownie, aby zatrzymać ekstrakcję przy żądanej dawce.  
Przycisk napojów długich mignie 3 razy, aby potwierdzić zaprogramowanie.  
Urządzenie zapamiętuje objętość i będzie parzyło taką ilość aż do nowego zdefiniowania zaprogramowania (2).

**Uwaga:** (1) Jeżeli użytkownik nie naciśnie ponownie przycisku przygotowania Duże Napoj po 1 minucie, urządzenie automatycznie powróci do trybu „Gotowe do użycia”.

(2) Jeżeli użytkownik nie naciśnie przycisku, aby zakończyć operację, urządzenie automatycznie ustawi ilość napoju na około 200 ml.

## PRZYWRÓCENIE USTAWIENÍ FABRYCZNYCH

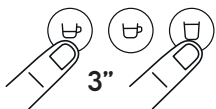

- Naciśnij przyciski Espresso i Długiego Napoju na dłużej niż 3 sekundy. Wszystkie przyciski ekstrakcji migają 3 razy w celu potwierdzenia. Maszyna automatycznie się wyłącza. Ekspres wraca do PIERWSZE UŻYCIE (str. 90).

## TRYB OSZCZĘDZANIA ENERGII

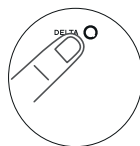

- Urządzenie przechodzi w tryb oszczędzania energii po 3 minutach bezczynności.

Jeśli chcesz, zawsze możesz wyłączyć maszynę dotykając logo Delta Q.

## CZYSZCZENIE

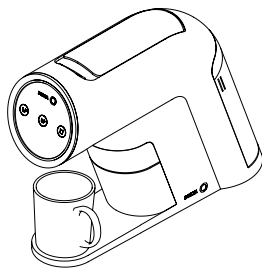
**NIE WKŁADAĆ KAPSUŁKI**

Częste przeprowadzanie operacji “Czyszczenie” gwarantuje lepszą jakość parzonych napojów oraz prawidłowe utrzymanie ekspresu.

- Umieść kubek (o pojemności większej niż 180 ml). Nie wkładając żadnych kapsułek, naciśnij przycisk napojów długich aby rozpocząć sprzątanie. Parzenie zakończy się automatycznie.

Przyciski ekstrakcji ustawione na kolor biały, maszyna jest gotowa do użycia.

## ODKAMNIENIE



**NIE WKŁADAĆ KAPSUŁKI**

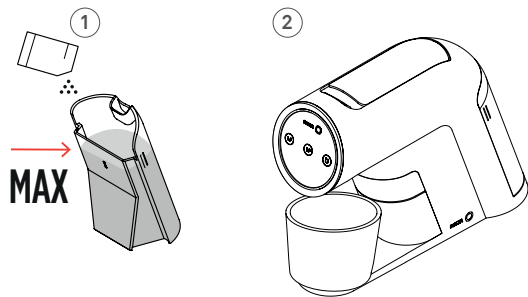

Zaleca się odkamienianie urządzenia co 1000 zaparzeń.

Ostrzeżenie o odkamienianiu jest automatyczne. Program czyszczenia świeci się na pomarańczowo. Wszystkie przyciski ekstrakcji pozostają białe.

Unikaj kontaktu środka odkamieniającego z oczami, skórą, automatem i otaczającymi go powierzchniami.

### KROK 1

**Uwaga:** Nie należy umieszczać kapsułek w celu wykonywania Programu czyszczenia.

- Wyjmij pojemnik na zużyte kapsułki i oczyść go.  
Jedną saszetkę odkamieniacza Delta Q rozpuścić w 800 ml wody w pojemniku.  
Przelej roztwór do zbiornika na wodę aż do zaznaczonego limitu "MAX" (1).
- Umieść kubek o pojemności większej niż 600 ml (2).
- Naciśnij jednocześnie przycisk dużej kawy i przycisk długich napojów przez 6 sekund (3).  
Naciśnij przycisk długich napojów, aby rozpocząć odkamienianie.

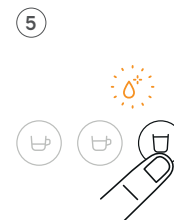
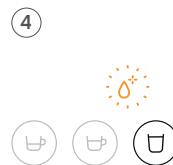
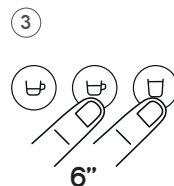

### KROK 2

Po zakończeniu odkamieniania na tym etapie przycisk długich napojów pozostaje biały, a ikona odkamieniania miga na pomarańczowo (4).

- Wyjmij zbiornik na zużyte kapsułki i oczyść go.  
Umyj zbiornik na wodę i napełnij go na nowo aż do zaznaczonego limitu "MAX".  
Dotknięcie przycisku napojów długich powoduje powrót do odkamieniania (5).  
Po zakończeniu odkamieniania wszystkie przyciski ekstrakcji pozostają puste.  
i ikona odkamieniania zgaśnie.  
Odkamienianie zostało zakończone.

## OSTRZEŻENIA I ALARMY



Pojemnik na zużyte kapsułki jest pełen  
Ikona depozytu zużytych kapsułek pulsuje na pomarańczowo.  
Wymij pojemnik na zużyte kapsułki i kontynuuj do jego czyszczenia.



Pojemnik na zużyte kapsułki nie znajduje się na swoim miejscu  
Ikona depozytu zużytych kapsułek pozostaje pomarańczowa.

**Awaria czujnika temperatury**

Wszystkie przyciski ekstrakcji migają na pomarańczowo.



Ikony usuwania kamienia i odkładania kapsułek  
używana poprawka w kolorze pomarańczowym.



Ekspres nie reaguje.

**ROZWIĄZANIE PROBLEMU**

Trzy przyciski przygotowania napojów zmieniają kolor  
na czerwony Wyłączyć urządzenie, odczekać 2 minuty i  
włączyć je ponownie.

Jeśli problem będzie się powtarzał, skontaktuj się z  
Obsługą Klient.

**Odkamienianie**

Odkamienianie/Program czyszczenia świeci się na  
pomarańczowo.



Przyciski gotowości świecą się na biało.



Ostrzeżenie o odkamienianiu jest automatyczne.



Ekspres może być dalej używany.

**ROZWIĄZANIE PROBLEMU**

Należy dokonać usunięcia osadu (str. 95)

## PONOWNE UŻYCIĘ PO DŁUGIM OKRESIE NIEUŻYTKOWANIA

**NIE WKŁADAĆ KAPSUŁKI****• Napełnij go do linii maksymalnego poziomu.**

Umieść w pozycji początkowej.  
Upewnij się, że zbiornik został dobrze umieszczony.

**• Podłącz wtyczkę do kontaktu.****• Aby włączyć urządzenie, naciśnij logo Delta Q.**

Urządzenie rozpoczyna nagrzewanie (przyciski  
ekstrakcji migają sekwencyjnie (ok.  
30 sekund)).

Przyciski ekstrakcji ustawione na kolor biały,  
maszyna jest gotowa do użycia.

**• Umieść kubek (o pojemności większej niż 180 ml).**

Bez wkładania jakiegokolwiek kapsułki,  
Naciśnij przycisk długich napojów, aby rozpocząć  
czyszczenie, powtórz ten krok trzy razy.

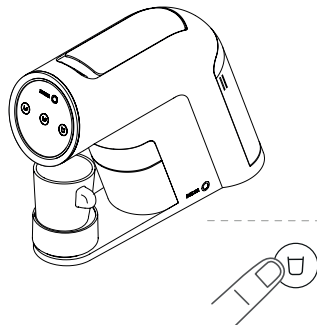
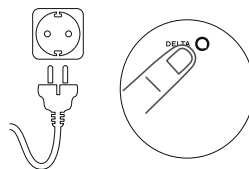



## ROZWIĄZANIE PROBLEMU

1. Ekspres się nie włącza.	Należy się upewnić, że wtyczka elektryczna jest włożona do gniazdka. Należy sprawdzić, czy działa prąd i gniazdko.
2. Urządzenie nie uruchamia się, a przycisk dużej kawy świeci się na pomarańczowo.	Patrz rozdział „Pierwsze użycie” (strona 92).
3. Dźwignia nie zamyka się do końca.	Sprawdzić, czy kapsułka nie pozostała wewnątrz urządzenia. Ponownie podnieść i opuścić dźwignię, aż miejsce na kapsułkę będzie puste i niezablokowane.
4. Ekspres się wyłącza.	W celu oszczędzania energii, ekspres wyłączy się po 3 minutach braku aktywności. Zapoznaj się z rozdziałem “Tryb Oszczędzania Energii” (str. 94).
5. Kapsułka utknęła.	Sprawdzić, czy pojemnik na zużyte kapsułki nie jest pełny. W razie potrzeby pojemnik opróżnić i ponownie zamontować na swoim miejscu.
6. Ekspres nie parzy kawy lub poziom ekstrakcji jest niski.	Upewnij się, czy w zbiorniku wody znajduje się woda i czy jest on prawidłowo zamontowany. Przywróć ustawienia fabryczne.
7. Panel sterowania nie działa. Brak reakcji po aktywowaniu, diody LED są wygaszone, po naciśnięciu przycisku działanie urządzenia nie jest zgodne z oczekiwaniami.	Skontaktuj się z Obsługą Klient.
8. Wszystkie przyciski ekstrakcji migają na pomarańczowo. Ikony usuwania kamienia i odkładania kapsułek używana poprawka w kolorze pomarańczowym. Ekspres nie reaguje.	Trzy przyciski przygotowania napojów zmieniają kolor na czerwony Wyłączyć urządzenie, odczekać 2 minuty i włączyć je ponownie. Jeśli problem będzie się powtarzał, skontaktuj się z Obsługą Klient.
9. Ikona usuwania kamienia ma kolor pomarańczowy. Przyciski ekstrakcji pozostają białe.	Należy przeprowadzić odkamienianie, ekspres może być dalej używany. Sprawdź rozdział “ODKAMIENIANIE” (str. 95).

## CZYSZCZENIE I KONSERWACJA

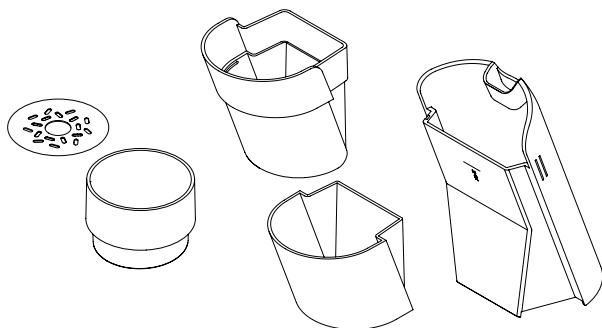

**Ostrzeżenie:** Przed czyszczeniem upewnić się, że urządzenie zostało wyłączone z gniazdka elektrycznego. Aby uniknąć porażenia prądem, nie zanurzać kabla, wtyczki elektrycznej ani urządzenia w wodzie ani żadnym innym płynie. Po każdym użyciu sprawdzić, czy wtyczka została wyjęta z gniazdka elektrycznego.

- Często opróżniaj pojemnik na zużyte kapsułki i pojemnik na płyny.
- Kaucę za zużyte kapsułki i płyny należy umyć w wodzie i wysuszyć miękką ściereczką.
- Zbiornik na wodę należy umyć pod bieżącą wodą i wytrzeć suchą szmatką.
- Zbiornik na zużyte kapsułki, tackę na filiżanki i tackę ociekacza można myć w wodzie i wycierać miękką ściereczką.
- Wyczyść interfejs dotykowy suchą szmatką.
- Zewnętrzne powierzchnie urządzenia czyścić wilgotną ściereczką.
- Nigdy nie zanurzać sprzętu w wodzie ani w żadnym innym płynie.

## ENERGIA I ŚRODOWISKO

Firma Delta Q jest zaangażowana w projektowanie i produkcję innowacyjnych urządzeń o najwyższej wydajności i łatwych w obsłudze.

Aby poprawić wydajność energetyczną ekspresu, zostały wprowadzone ulepszenia i funkcje mające na celu zmniejszenie zużycia energii.



To urządzenie jest zgodne z Dyrektywą Europejską 2012/19 / WE.  
Opakowanie i ekspres zawierają materiały nadające się do recyklingu.

- Urządzenia elektryczne nie mogą być wyrzucane razem z niesortowanymi odpadami komunalnymi. Skorzystaj z oddzielnych punktów zbiórki. Skontaktuj się z lokalną gminą, żeby uzyskać więcej informacji odnośnie dostępnych systemów odbioru śmieci. Jeżeli urządzenia elektryczne zostaną wyrzucone na śmietniska i wysypiska śmieci, stnieje ryzyko, skażenia wód gruntowych przez niebezpieczne substancje, a tym samym przedostania się do łańcucha pokarmowego, co może stanowić zagrożenie dla zdrowia i dobrostanu.

Delta Q dba o recykling zużytych kapsulek.

Więcej informacji na temat recyklingu zużytych kapsulek Delta Q można znaleźć na naszej stronie internetowej: [mydeltaq.com](http://mydeltaq.com) lub skontaktować się z działem obsługi klienta i wsparcia technicznego ([info.pl@deltacafes.com](mailto:info.pl@deltacafes.com)).





LINHA DE SERVIÇO AO CLIENTE/ SERVICIO DE ATENCIÓN AL CLIENTE/  
CUSTOMER SERVICE AND SUPPORT/ SERVICE CLIENT/  
KUNDENDIENST/ SERVIZIO CLIENTI/ OBSŁUGA I WSPARCIE KLIENTA/

**DISTRIBUÍDO POR/D ISTRIBUI DO POR/ DISTRIBUÉ PAR/ DISTRIBUTED BY/  
DYSTRYBUTOR/ VERTEILT VON/ DISTRIBUITO DA:**

**PT** Manuel Rui Azinhais Nabeiro, Unipessoal Lda.

Avenida Calouste Gulbenkian, 15 | 7370-025 Campo Maior - Portugal

**ES** Novadelta España | Crta. Badajoz - Cáceres Km 84. 06007 Badajoz - España

**FR** Novadelta France | 18 Avenue du Valquiou 93290 Tremblay-en-France - France

**LU** Novadelta Luxembourg | 22 Rue de L'Industrie, L-8399 Windhoff - Luxembourg

**AO** Angonabeiro | Estrada do Cacucaco, Km 5. CP5727 Luanda - Angola

**PL** Solid Logistics Sp. z o.o. | Bysewska 18, 80-298 Gdańsk - Polska

**CH** Novadelta Suisse | Route du Verney 4, 1070 Puidoux - Suisse



**PT .ES .FR .LU .CH**  
**00 8002 0 502 05 0**

**AO**  
**00 2442 26431175/6**



**PL**  
**info.pl@deltacafes.com**



**mydeltaq.com**